

Manual de utilizare

Mașină de cusut

Product Code (Cod produs): 888-N00/N02/N20/N22/N40/N42

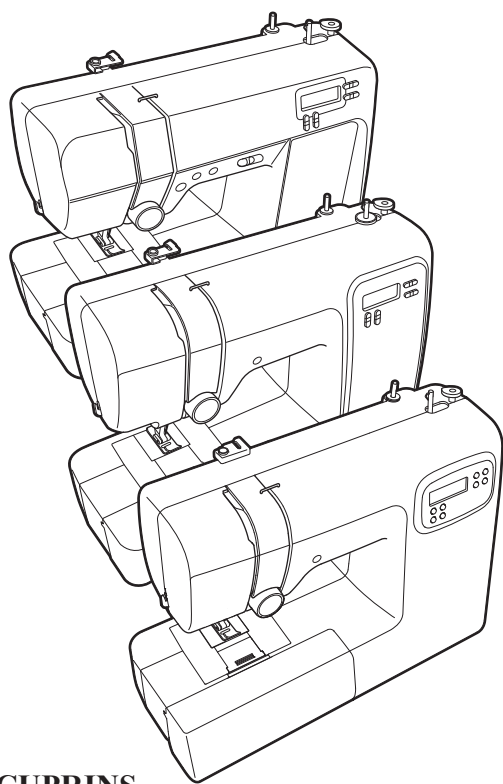

CUPRINS

INSTRUCȚIUNI IMPORTANTE DE SIGURANȚĂ ..2

Denumirile folosite pentru piesele mașinii.....4

Piese principale	4
Secțiune ac și picioruș presor	4
Butoane de control	4
Accesorii plat	4

Accesorii.....5

Accesoriile incluse la livrare	5
Accesorii opționale	5

Folosirea mașinii dvs.....5

Alimentarea cu curent electric	6
Pedală de control	6
Panou de control	6
Setări/Funcții	6

Înfilarea mașinii	7
Bobinarea/Instalarea bobinei	7
Înfilarea firului superior	9
Tragerea în sus a firului bobinei	11
Combinății material/fir/ac.....	12
Ac.....	13
Verificarea acului.....	13
Înlocuirea acului.....	13
Coaserea cu acul dublu.....	13
Înlocuirea piciorușului presor.....	14
Înlocuirea piciorușului presor.....	14
Demontarea suportului piciorușului presor.....	15
Bazele cusutului.....	15
Selectarea cusăturii.....	15
Setarea lungimii cusăturii și a lățimii cusăturii	15
Începerea cusutului.....	16
Efectuarea cusăturilor de inversare/întărire.....	16
Efectuarea automată a cusăturilor de inversare/întărire	17
Tensiune fir.....	17
Cusături utilitare.....	17
Cusături de surfilare	17
Coaserea tivurilor invizibile	18
Coaserea butonierei.....	19
Coaserea nasturilor (pentru modelele echipate cu picioruș pentru nasturi „M”)	21
Montarea fermoarului.....	22
Coaserea cheițelor	23
Reglarea	23
Informații despre site web Brother support (descărcarea manualelor).....	24
Îngrijire și întreținere	24
Restricții privind lubrifierea	24
Precauții legate de depozitarea mașinii	24
Curățarea suprafeței mașinii	24
Curățarea suportului suveicii	24
Depanare	25
Subiecte de depanare frecvente	25
Firul superior este strâns	25
Fir încurcat pe spatele materialului	25
Tensiune incorectă a firului	26
Materialul este prins în mașină și nu poate fi scos	26
Dacă firul se încurcă sub suportul bobinatorului	28
Lista modurilor de manifestare	28
Mesaje de eroare	30
Semnale sonore de funcționare	30
Index.....	31

Citiți acest document înainte de a utiliza mașina.

Vă recomandăm să păstrați acest document la îndemână pentru consultare ulterioară.

INSTRUCȚIUNI IMPORTANTE DE SIGURANȚĂ

Înainte de a încerca să utilizați mașina, vă rugăm să citiți cu atenție aceste instrucțiuni de siguranță.

⚠️ PERICOL

- Pentru a reduce riscul de electrocutare

1 Deconectați întotdeauna de la priză cablul de alimentare al mașinii imediat după utilizare, când curățați mașina, când realizați orice reglaje în cadrul operațiunilor de întreținere efectuate de utilizator menționate în acest manual sau când lăsați mașina nesupravegheată.

⚠️ AVERTISMENT

- Pentru a reduce riscul de arsuri, incendiu, electrocutare sau vătămare corporală.

2 Deconectați întotdeauna de la priză cablul de alimentare al mașinii când realizați orice reglaje menționate în manualul de instrucțiuni.

- Pentru a scoate mașina din priză, comutați întrerupătorul mașinii la poziția cu simbolul „O” pentru a opri mașina, apoi țineți de ștecher și trageți-l afară din priză. Nu trageți de cablu.
- Conectați mașina direct la priză. Nu utilizați un cablu prelungitor.
- Scoateți întotdeauna mașina din priză când se produce o pană de curent.

3 Pericole electrice:

- Această mașină trebuie conectată la o sursă de alimentare C.A. care se încadrează în intervalul indicat pe eticheta cu specificații. Nu o conectați la o sursă de alimentare C.C. sau la un invertor. Dacă aveți dubii privind tipul de sursă de alimentare de care dispuneți, contactați un electrician calificat.
- Această mașină este aprobată pentru utilizare numai în țara de achiziție.

4 Nu utilizați niciodată mașina în cazul în care aceasta are cablul sau ștecherul deteriorat, dacă nu funcționează corespunzător, a fost supusă unui șoc mecanic, este deteriorată sau dacă pe unitate s-a

vărsat apă. Duceți mașina la cel mai apropiat dealer autorizat Brother pentru examinare, reparare și reglare electrică sau mecanică.

- În timp ce mașina este depozitată sau în uz, dacă observați orice lucru neobișnuit, cum ar fi un miros, căldură, o decolorare sau deformare, încetați imediat utilizarea mașinii și deconectați cablul de alimentare.
- Când transportați mașina, asigurați-vă că o duceți de mâner. Ridicarea mașinii ținând-o de orice altă componentă poate deteriora mașina sau aceasta poate cădea, ceea ce ar putea duce la vătămări corporale.
- Când ridicați mașina, aveți grijă să nu faceți mișcări bruște sau neatente, deoarece acestea pot duce la vătămări corporale.

5 Întotdeauna păstrați zona de lucru curată:

- Nu utilizați mașina dacă fantele de aerisire sunt obturate. Aveți grijă ca în fantele de aerisire ale mașinii și ale pedalei de control să nu se acumuleze depuneri de scame, praf și material destrămat.
- Nu depozitați obiecte pe pedala de control.
- Nu scăpați și nu introduceți corpuri străine în nicio fantă.
- Nu folosiți mașina în locuri unde se utilizează produse pe bază de aerosoli (spray) sau unde se administrează oxigen.
- Nu folosiți mașina lângă o sursă de căldură, cum ar fi un cuptor sau un fier de călcat; în caz contrar, mașina, cablul de alimentare sau articolul de îmbrăcăminte care este cusut se poate aprinde, provocând un incendiu sau electrocutarea.
- Nu puneți mașina pe o suprafață instabilă, cum ar fi o masă nesigură sau înclinată; în caz contrar, mașina poate cădea, ducând la vătămări corporale.

6 Este necesar să se acorde o atenție specială în timpul coaserii:

- Întotdeauna acordați o mare atenție acului. Nu utilizați ace îndoite sau deteriorate.
- Nu vă apropiați degetele de nicio piesă în mișcare. Acordați atenție specială zonei din jurul acului mașinii.
- Dacă se efectuează orice reglaje în zona acului, comutați întrerupătorul mașinii în poziția cu simbolul „O” pentru a opri mașina.
- Nu utilizați o placă de ac deteriorată sau necorespunzătoare, deoarece aceasta ar putea provoca ruperea acului.
- Nu împingeți sau trageți materialul în timpul coaserii și urmați cu atenție instrucțiunile la coaserea cu mișcare liberă pentru a nu îndoii acul și a-l rupe.

7 Această mașină nu este o jucărie:

- Este necesar să fiți foarte atent când mașina este utilizată de copii sau în apropierea acestora.
- Ambalajul de plastic în care a fost furnizată această mașină nu trebuie lăsat la îndemâna copiilor sau trebuie aruncat. Nu lăsați niciodată copiii să se joace cu ambalajul, deoarece există pericol de sufocare.
- Nu utilizați mașina în aer liber.

8 Pentru o durată de viață mai lungă:

- Nu depozitați mașina în locații cu umiditate ridicată sau expuse la radiații solare directe. Nu utilizați și nu depozitați mașina în apropierea unui radiator, a unui fier de călcat, a unei lămpi cu halogen sau a altor obiecte fierbinți.
- Pentru a curăța carcasa mașinii, utilizați numai săpunuri neutre sau detergenți neutri. Nu utilizați niciodată benzen, diluant sau prafuri de curățat deoarece aceste produse pot deteriora carcasa și mașina.
- Când înlocuiți sau instalați orice ansambluri de piese, piciorușul presor, acul sau orice altă componentă, consultați Manualul de utilizare pentru a asigura instalarea corectă.

9 Pentru reparare sau reglare:

- În cazul în care se defectează lampa de iluminat, aceasta trebuie înlocuită de un dealer autorizat Brother.
- În cazul producerii unei defecțiuni sau dacă este necesar un reglaj, mai întâi consultați tabelul referitor la localizarea și remedierea problemelor prezentat în ultima parte a Manualului de utilizare, pentru a verifica și a regla dumneavoastră înșivă mașina. Dacă problema persistă, vă rugăm să consultați dealerul local autorizat Brother.

Utilizați mașina numai în scopul pentru care a fost concepută, conform prezentării oferite în cadrul acestui manual.

Utilizați accesoriile recomandate de producător, conform specificațiilor din acest manual.

Cuprinsul prezentului manual precum și specificațiile acestui produs pot fi modificate fără notificare prealabilă.

Pentru informații suplimentare și actualizări referitoare la produs, vizitați site-ul nostru web la adresa www.brother.com

PĂSTRAȚI ACESTE INSTRUȚIUNI.

Această mașină este destinată uzului casnic.

CU EXCEPȚIA UTILIZATORILOR DIN ȚĂRILE MEMBRE CENELEC

Această mașină nu este concepută pentru a fi utilizată de persoane (inclusiv copii) cu capacități fizice, senzoriale sau mentale reduse sau care nu dispun de experiență și cunoștințele necesare, cu excepția cazurilor în care aceste persoane beneficiază de supraveghere sau instrucțiuni referitoare la utilizarea mașinii din partea unei persoane care poartă responsabilitatea pentru siguranța lor. Copiii trebuie supravegheați pentru a vă asigura că nu se joacă cu mașina.

PENTRU UTILIZATORII DIN ȚĂRILE MEMBRE CENELEC

Această mașină poate fi utilizată de copii cu vârsta de 8 ani sau mai mari și de persoane cu capacități fizice, senzoriale sau mentale reduse sau care nu au experiența sau cunoștințele necesare dacă sunt supravegheate sau dacă li s-au dat instrucțiuni privind utilizarea în siguranță a mașinii și au înțeles riscurile implicate. Copiii nu trebuie să se joace cu această mașină. Curățarea și întreținerea de către utilizator nu trebuie efectuate de copii fără a fi supravegheați.

NUMAI PENTRU UTILIZATORII DIN MAREA BRITANIE, IRLANDA, MALTA ȘI CIPRU IMPORTANT

- În cazul în care înlocuiți siguranța ștecherului, utilizați o siguranță aprobată de ASTA și compatibilă cu standardul BS 1362, care poartă marcajul  și care are valorile nominale marcate pe ștecher.
- Nu uitați să instalați capacul siguranței. Nu utilizați niciodată ștechere de la care lipsește capacul siguranței.
- În cazul în care priza disponibilă nu este una adecvată pentru ștecherul livrat împreună cu acest echipament, trebuie să contactați un dealer autorizat Brother pentru a obține un cablu corespunzător.

Denumirile folosite pentru piesele mașinii

Piese principale

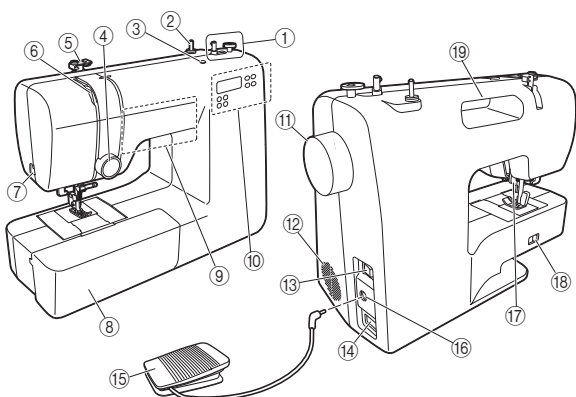

- ① Bobinator (pagina 8)
- ② Ax mosor (pagina 7)
- ③ Orificiu pentru axul de mosor suplimentar (pagina 14)
- ④ Buton rotativ pentru tensiunea firului (pagina 17)
- ⑤ Conducător de fir (paginile 8, 10)
- ⑥ Înfilară pârghiei de ridicare a firului (pagina 10)
- ⑦ Tăietor de fir (pagina 16)
- ⑧ Accesoriu plat cu compartiment pentru accesoriile (pagina 4)
- ⑨ Butoane de control (pagina 4)
- ⑩ Panou de control (pagina 6)
- ⑪ Volant
Acesta se utilizează pentru ridicarea și coborârea manuală a acului.
- ⑫ Fante de aerisire
Aceste fante permit circulația aerului în jurul motorului. Nu acoperiți fantele de aerisire în timpul funcționării mașinii.
- ⑬ Întreprupător principal (pagina 6)
- ⑭ Conector de alimentare (pagina 6)
- ⑮ Pedală de control (pagina 6)
- ⑯ Mufă pedală de control (pagina 6)
- ⑰ Pârghia piciorușului presor (paginile 8, 9, 16)
- ⑱ Comutator pentru poziționarea gheare de înaintare (pagina 21)
- ⑲ Mâner
Duceți mașina de mâner.

Secțiune ac și picioruș presor

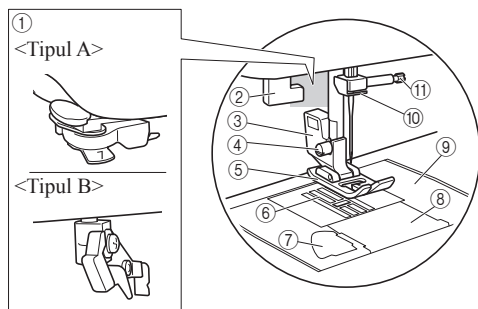

- ① Dispozitiv de înfilare a acului (pagina 10) ★
- ② Pârghia pentru butonieră (pagina 20) ★
- ③ Suport picioruș presor (pagina 15)
- ④ Șurub suport picioruș presor (pagina 15)
- ⑤ Picioruș presor
Piciorușul presor aplică presiune constantă pe material pe măsură ce se realizează cusătura. Atașați piciorușul presor adecvat pentru cusătura selectată.
- ⑥ Gheare de înaintare
Ghearele de înaintare ghidează materialul în direcția de cusut.
- ⑦ Introducerea rapidă a bobinei (pagina 11) ★
- ⑧ Capac bobină (pagina 8)
- ⑨ Placă ac
Placa acului este marcată cu ghidaje pentru coaserea cusăturilor drepte.
- ⑩ Conducător de fir de pe tija de fixare a acului (pagina 10)
- ⑪ Șurub de fixare a acului

Butoane de control

Butoanele de control diferă în funcție de modelul mașinii.

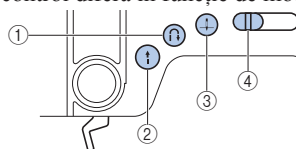

- ① Buton pentru cusătura de inversare/întărire (î) (pagina 16)
Cusăturile inverse se realizează prin ținerea apăsată a acestui buton pentru a coase în direcția opusă.
- ② Butonul „Start/Stop” (↑) ★
Apăsați acest buton pentru a porni sau a opri coaserea.
- ③ Buton de poziționare ac (↓) ★
Apăsați acest buton pentru a ridica sau a coborî acul. Dacă se apasă de două ori pe acest buton, acul va coase un punct de broderie.
- ④ Controlerul pentru viteza de cusut ★
Glisați acest controler pentru a regla viteza de cusut. Controlerul stabilește, de asemenea, viteza maximă de coasere a pedalei de control.

Accesoriu plat

Accesoriile, precum piciorușul presor, bobinele și acele, pot fi depozitate în interiorul accesoriului plat.

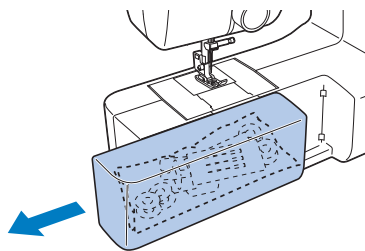

Glisați accesoriul plat spre stânga pentru a-l deschide.

Notă

- Înainte de a depozita accesoriile în accesoriul plat, puneți-le într-un fel de pungă de plastic cu fermoar. Dacă accesoriile nu sunt într-o pungă, acestea pot cădea și se pot pierde sau deteriora.

Accesorii

Accesoriile incluse la livrare

Pentru accesoriile incluse la livrare și codurile lor de piesă pentru mașina dumneavoastră, consultați fișa suplimentară „Accesorii incluse la livrare”.

Accesorii opționale

Următoarele accesorii sunt opționale, putând fi achiziționate separat.

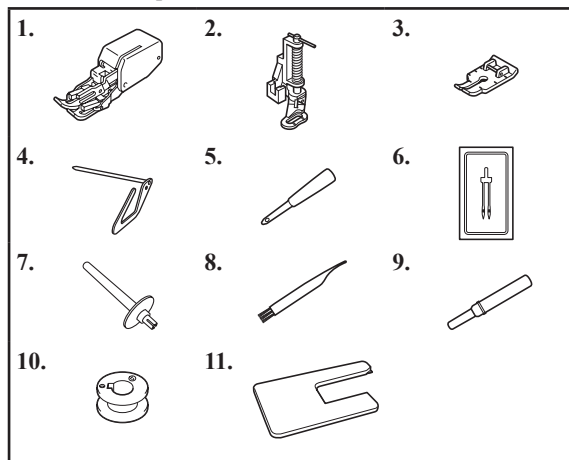

Nr. crt.	Nume piesă	Cod piesă		
		America	Europa	China Alte țări
1	Picioruș de deplasare	SA140	F033N: XG6623-001	F033CN F033N
2	Picioruș pentru matlasat	SA129	F005N: XC1948-052	- F005N
3	Picioruș pentru îmbinare 1/4"	SA125	F001N: XC1944-052	F001CN F001N
4	Ghidaj pentru matlasat	SA132	F016N: XC2215-052	F016CN F016N
5	Perforator de capse		XG7791-001	
6	Ac dublu (ac 2/11)		X59296-121	
7	Ax de mosor suplimentar		XG3488-001	
8	Perie pentru curățat		X59476-051	
9	Dispozitiv de desfăcut cusături		XZ5082-001	
10	Bobină	SA156	SFB: XA5539-151	- SFB
11	Placa lată	SAWT7	WT17: D01LFJ-001	WT17CN WT17AP

De reținut

- Pentru a obține accesorii opționale sau alte accesorii disponibile, contactați dealerul autorizat Brother sau vizitați site-ul nostru la adresa <http://s.brother/cpkag/>. Utilizați întotdeauna accesoriile recomandate pentru această mașină.

Folosirea mașinii dvs.

⚠️ AVERTISMENT

- Utilizați numai surse de alimentare pentru aparate de uz casnic. Utilizarea altor surse de alimentare poate provoca incendii, șocuri electrice sau deteriorarea mașinii.
- Asigurați-vă că ștecărul este bine introdus în priza electrică și fișa în conectorul de alimentare de pe mașină. În caz contrar, există riscul de incendiu sau de electrocutare.
- Nu introduceți ștecărul într-o priză electrică care este într-o stare necorespunzătoare.
- Opriti alimentarea cu curent electric și scoateți ștecărul din priză în următoarele situații:
 - Dacă nu vă aflați în apropierea mașinii
 - După utilizarea mașinii
 - Dacă alimentarea cu energie se întrerupe în timpul utilizării mașinii
 - Dacă mașina nu funcționează corect din cauza unei conexiuni greșite sau a unei deconectări
 - În timpul furtunilor cu descărcări electrice

⚠️ ATENȚIE

- Utilizați cablul de alimentare livrat împreună cu această mașină.
- Nu utilizați prelungitoare sau adaptoare cu mai multe prize la care sunt conectate mai multe aparate. În caz contrar, există riscul de incendiu sau de electrocutare.
- Nu atingeți ștecherul cu mâinile ude. Există riscul de electrocutare.
- Când scoateți din priză mașina, opriți mai întâi alimentarea cu curent electric. Apucați întotdeauna de ștecăr atunci când îl scoateți din priză. Nu trageți de cablu; în caz contrar, acesta se poate deteriora, provocând un incendiu sau un șoc electric.
- Nu permiteți tăierea, deteriorarea, modificarea, îndoirea forțată, tragerea, răsucirea sau înfășurarea cablului de alimentare. Nu așezați obiecte grele pe cablu. Nu expuneți cablul la temperaturi ridicate. Nerespectarea acestor indicații poate duce la deteriorarea cablului și la producerea de incendii sau șocuri electrice. În cazul deteriorării cablului sau a ștecărului, duceți mașina la reparat la un dealer autorizat înainte de a continua utilizarea.
- Dacă mașina nu va fi utilizată o perioadă lungă de timp, scoateți din priză cablul de alimentare. În caz contrar, există riscul de incendiu.

Alimentarea cu curent electric

- 1 Introduceți ștecărul într-o priză de curent de uz casnic.

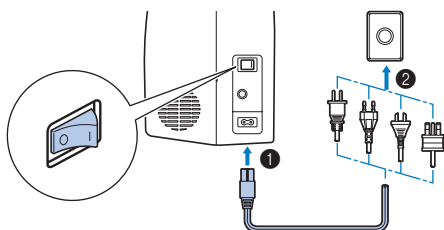

- 2 Porniți mașina.



Apăsați poziția marcată cu „I” de pe întrerupătorul principal pentru a porni alimentarea cu curent electric, lampa de cusut și ecranul LCD.

Pentru a opri mașina, apăsați poziția marcată cu „O” de pe întrerupătorul principal.

► Mașina va scoate un sunet. Acesta nu este un defect.

Pedală de control

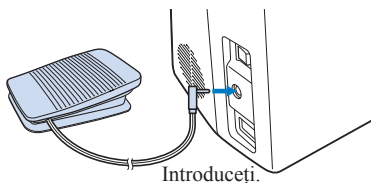

⚠ ATENȚIE

- Când introduceți fișa pedalei de control, asigurați-vă că opriți mașina pentru a preveni pornirea accidentală a acesteia.

Apăsați încet pedala de control pentru a începe să coaseți și reglați viteza de coasere modificând forța de apăsare.

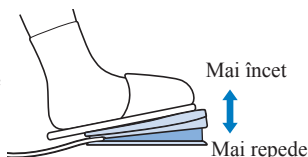

🔍 Notă

- Când pedala de control este conectată, ⚠ (butonul „Start/Stop”) este dezactivat. ★

Panou de control

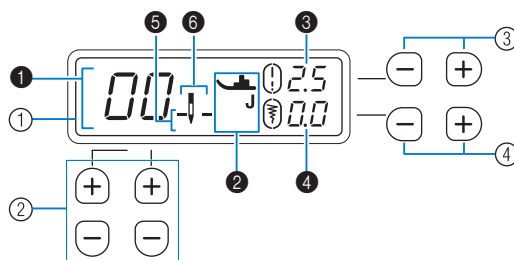

- 1 **LCD (afișaj cu cristale lichide)**
Se afișează cusătura selectată (1), piciorușul presor care trebuie utilizat (2), lungimea cusăturii în milimetri (3), lățimea cusăturii în milimetri (4), poziția de oprire a acului (5) și modul ac simplu/dublu (6).
- 2 **Taste pentru selectarea cusăturii (pagina 15)**
Apăsați tastele pentru a schimba modelul de cusătură.
- 3 **Taste pentru lungimea cusăturii (pagina 15)**
Apăsați tastele pentru a schimba lungimea cusăturii pentru modelul de cusătură selectat.
- 4 **Taste pentru lățimea cusăturii (pagina 15)**
Apăsați tastele pentru a schimba lățimea cusăturii pentru modelul de cusătură selectat.

Setări/Funcții

Puteți modifica setările următoarelor funcții. Setările sunt stocate chiar și atunci când întrerupătorul de alimentare este oprit.

Nr. crt.	Funcție
1	Poziția de oprire a acului
2	Poziția inițială a acului (stânga/mijloc (centru))
3	Semnale sonore de funcționare ★
4	Viteza maximă de coasere
5	Efectuarea automată a cusăturilor de inversare/întărire
6	Modul ac (ac simplu/ac dublu)
7	Reglare cusătură ★

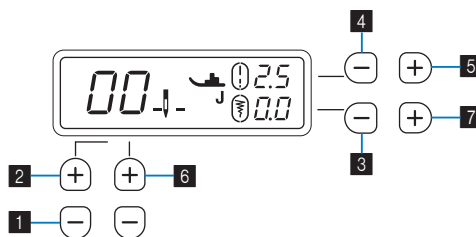

- 1 **Schimbarea poziției de oprire a acului**

Puteți schimba poziția de oprire a acului la poziția coborâtă (în material) sau la poziția ridicată. (Implicit: Poziția coborâtă)

- 1 **Opriți mașina.**
- 2 **Ținând apăsat 1, porniți mașina.**
- 3 **După ce mașina a pornit, eliberați 1.**
► Poziția de oprire a acului s-a schimbat.

↓ : Poziția coborâtă ↑ : Poziție ridicată

★: Doar pentru anumite modele.

2 Schimbarea poziției inițiale a acului

Când mașina este pornită puteți schimba cusătura selectată la „cusătură dreaptă (acul în poziția din stânga)” sau la „cusătură dreaptă (acul în poziția din mijloc (centru))”. (Implicit:)

1 Opriți mașina.

2 Ținând apăsat 2, porniți mașina.

3 După ce mașina a pornit, eliberați 2.

► Poziția inițială a acului s-a schimbat.

Cusătura selectată curent poate fi confirmată prin numărul cusăturii de pe ecranul LCD.

3 Activarea/dezactivarea semnalelor sonore de funcționare ★

Puteți activa/dezactiva semnalele sonore de funcționare. (Implicit: Activate)

1 Opriți mașina.

2 Ținând apăsat 3, porniți mașina.

3 După ce mașina a pornit, eliberați 3.

► Setarea semnalelor sonore de funcționare s-a modificat.

4 Schimbarea vitezei maxime de coasere

Puteți schimba viteza maximă de coasere la viteza standard sau redusă. (Implicit: Mod viteză standard)

Când este selectat modul viteză redusă, viteza maximă reglată cu ajutorul controlerului pentru viteza de cusut scade. ★

1 Opriți mașina.

2 Ținând apăsat 4, porniți mașina.

3 După ce mașina a pornit, eliberați 4.

► Viteza maximă de coasere s-a modificat.

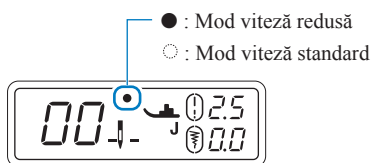

5 Activarea/dezactivarea efectuării automate a cusăturilor de inversare/întărire

Puteți seta mașina să efectueze automat cusături de inversare sau de întărire la începutul și la sfârșitul cusăturii. (Implicit: Dezactivată)

1 Opriți mașina.

2 Ținând apăsat 5, porniți mașina.

3 După ce mașina a pornit, eliberați 5.

► Efectuarea automată a cusăturilor de inversare/întărire s-a activat sau dezactivat.

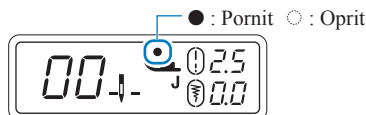

* Pentru detalii, consultați secțiunea „Efectuarea automată a cusăturilor de inversare/întărire” (pagina 17).

6 Schimbarea modului acului

Puteți schimba modul acului la modul ac simplu sau ac dublu. (Implicit: Mod ac simplu)

1 Opriți mașina.

2 Ținând apăsat 6, porniți mașina.

3 După ce mașina a pornit, eliberați 6.

► Modul acului s-a schimbat.

— : Mod ac simplu — : Mod ac dublu

* Pentru detalii, consultați secțiunea „Coaserea cu acul dublu” (pagina 13).

7 Reglare cusătură ★

La unele cusături, în funcție de tipul de material, este posibil ca modelul de cusătură să fie cusut incorect. În acest caz, puteți face reglaje. (Implicit: 0)

1 Opriți mașina.

2 Ținând apăsat 7, porniți mașina.

3 După ce mașina a pornit, eliberați 7.

► Mașina trece în modul de reglare a modelului de cusătură.

* Pentru detalii, consultați secțiunea „Reglarea” (pagina 23).

Înfilarea mașinii

Bobinarea/Instalarea bobinei

⚠ ATENȚIE

- Asigurați-vă că alimentarea este oprită în timp ce înfilați mașina. În cazul în care călcați accidental pe pedala de control și mașina începe să coasă, vă puteți răni.
- Asigurați-vă că utilizați bobinele incluse (cod piesă: SA156, SFB: XA5539-151) sau de același tip. SA156 este o bobină din clasa 15.

11,5 mm (7/16 inci)



1 Trageți în sus cât mai mult posibil axul mosorului și puneți un mosor de fir pe acest ax.



Asigurați-vă că firul se desfășoară așa cum este arătat.

⚠ ATENȚIE

- Dacă mosorul cu ață nu este la locul potrivit, firul se poate încurca pe axul mosorului.

- 2** Treceți firul pe sub conducătorul de fir și în jurul discului de pretensionare, din față spre spate.

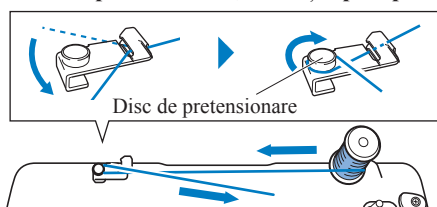

- 3** Trecând firul printr-un orificiu pe bobină, puneți bobina pe axul bobinatorului, apoi glišați axul spre dreapta.

Asigurați-vă că fanta se potrivește în elementul ieșit în afară.

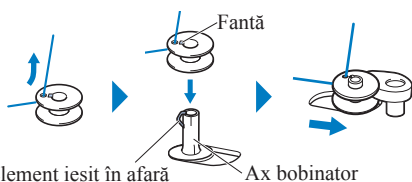

De reținut

- Verificarea orientării bobinei va fi utilă în procedurile ulterioare. Prin punerea bobinei în suveică în aceeași orientare cu cea de pe axul bobinator, aceasta poate fi instalată cu direcția de înfășurare corectă a firului bobinei.

Marcajul „b” de pe laterala bobinei incluse cu această mașină poate fi utilizat ca referință.

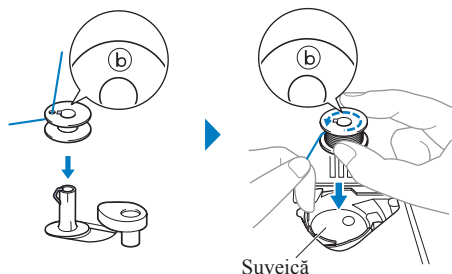

- 4** Porniți mașina.



- 5** În timp ce țineți capătul firului, porniți mașina pentru a înfășura firul în jurul bobinei de câteva ori.



- 6** Opriți mașina și tăiați firul în exces.

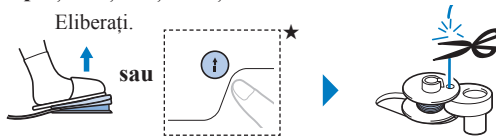

- 7** Glišați controlerul pentru viteza de cusut pentru a regla viteza de înfilare a bobinei. ★

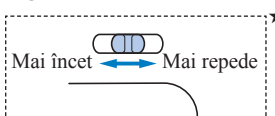

- 8** Porniți mașina.

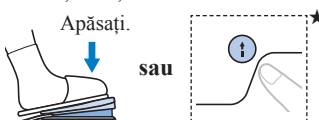

Notă

- Vă recomandăm să înfilați firele elastice, de exemplu un fir din nailon transparent, folosind o viteză scăzută deoarece firul se poate întinde.

- 9** Când bobina pare plină și începe să se rotească încet, opriți mașina.

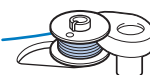

- 10** Tăiați firul, glišați axul bobinatorului spre stânga și scoateți bobina.

ATENȚIE

- Vă rugăm să urmați cu atenție instrucțiunile. Dacă nu tăiați complet firul și bobina este înfășurată, atunci când firul este pe sfârșite se poate încurca în jurul bobinei și poate cauza ruperea acului.
- Neînfășurarea corespunzătoare a bobinei poate determina slăbirea tensiunii firului și poate rupe acul.



- 11** Ridicați acul în poziția maximă, iar apoi ridicați pârghia piciorușului presor.

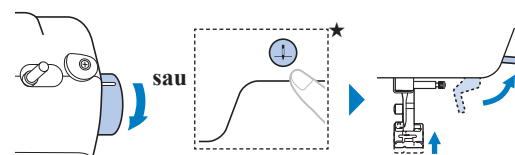

- 12** Opriți mașina.

- 13** Deschideți capacul de la compartimentul bobinei.

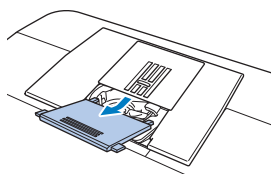

★: Doar pentru anumite modele.

14 Introduceți bobina, țineți capătul firului, împingeți bobina în jos cu degetul, apoi treceți firul prin fantă așa cum este arătat.

În sens invers acelor de ceasornic

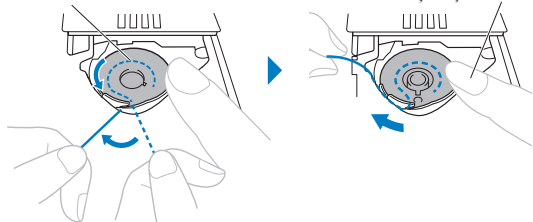

* Urmați această instrucțiune astfel încât firul să fie introdus corect prin arcul de tensionare al suveicii.

□ Pentru modelele echipate cu introducerea rapidă a bobinei ★

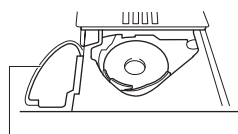

Fantă pentru introducerea rapidă a bobinei

Introduceți capătul firului prin fantă, apoi trageți firul pentru a-l tăia.

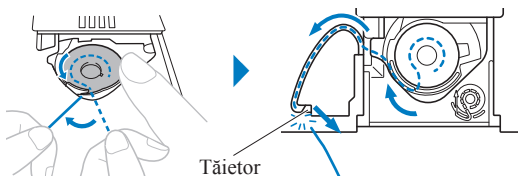

- * Direcția de avansare a firului este indicată de săgeți pe placa acului.
- ▶ Puteți începe cusutul fără a trage în sus firul bobinei. Când trageți firul pentru bobină înainte de a coase, consultați „Tragerea în sus a firului bobinei” (pagina 11).

⚠ ATENȚIE

- Asigurați-vă că apăsați în jos bobina cu degetul și că desfășurați corect firul acesteia, în caz contrar firul putându-se rupe sau tensiunea acestuia fiind incorectă.

15 Fixați la loc capacul de la compartimentul bobinei.

* Scoateți capătul firului prin partea stângă a capacului.

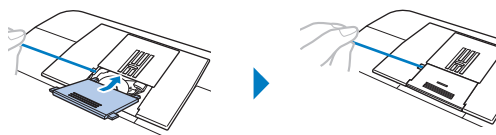

★: Doar pentru anumite modele.

■ Pentru modelele echipate cu tăietor ★

1 Urmați pașii 1-2 de la “Bobinarea/Instalarea bobinei”.

2 Puneți bobina pe axul bobinatorului, apoi glisați axul spre dreapta.

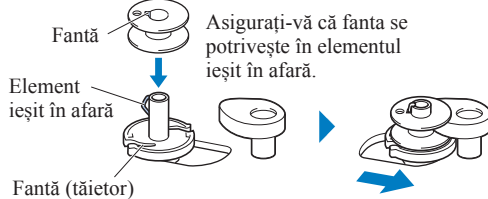

* Verificați orientarea de instalare a bobinei utilizând marcajul „b” de pe laterala bobinei ca referință. Când puneți bobina în suveică, asigurați-vă că o puneți în aceeași orientare.

3 Înfășurați de cinci sau șase ori.

Trageți firul.
Firul este tăiat la fantă.

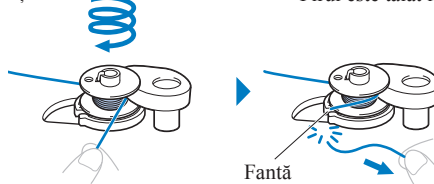

⚠ ATENȚIE

- Tăiați firul conform indicațiilor. Dacă bobina este înfășurată fără a se tăia firul cu tăietorul încorporat în fanta din suportul bobinatorului, firul s-ar putea încurca în bobină sau acul s-ar putea îndoi sau rupe atunci când pe bobină nu va mai fi suficient fir.

4 Porniți mașina.

5 Urmați pașii 7-15 de la “Bobinarea/Instalarea bobinei”.

Înfilarea firului superior

⚠ ATENȚIE

- Asigurați-vă că înfilați mașina corect. În caz contrar, firul se poate încurca și poate rupe acul.
- Nu utilizați niciodată o greutate a firului de 20 sau mai mică.
- Utilizați combinația corectă de ac și fir. (pagina 12)

1 Ridicați pârghia piciorușului presor.

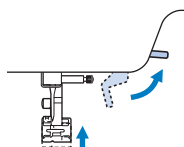

2 Ridicați acul în poziția maximă.

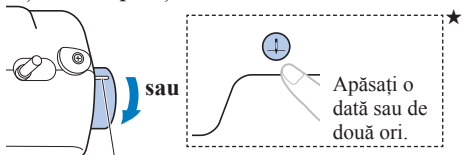

Rotiți spre dvs. astfel încât acest marcaj să fie îndreptat către poziția cea mai ridicată.

3 Dacă alimentarea mașinii este pornită, opriți-o.

4 Trageți în sus cât mai mult posibil axul mosorului și puneți un mosor de fir pe acest ax.

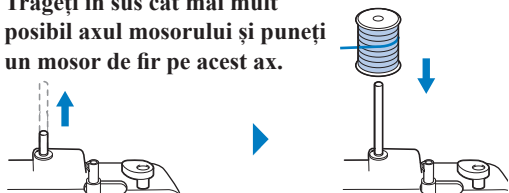

Asigurați-vă că firul se desfășoară așa cum este arătat.

5 Treceți firul prin canalul pentru fir în ordinea indicată mai jos.

* Urmați calea numerotată imprimată pe mașină.

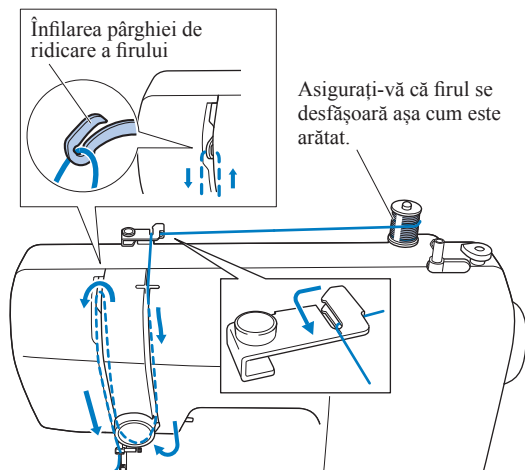

Asigurați-vă că firul se desfășoară așa cum este arătat.

6 Glisați firul prin spatele conducătorului de fir de pe tija de fixare a acului.

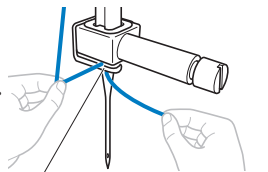

Conducător de fir de pe tija de fixare a acului

7 Introduceți firul prin urechea acului din față spre spate, apoi treceți firul pe sub piciorușul presor.

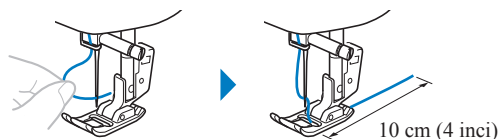

■ Utilizarea dispozitivului de înfilare a acului ★

⚠ ATENȚIE

- Dispozitivul de înfilare a acului se poate utiliza doar cu ace pentru mașini de cusut casnice cu dimensiunile de 75/11-100/16.
- Nu puteți folosi dispozitivul de înfilare a acului dacă utilizați fire decorative sau ace speciale, cum ar fi acul dublu și acul aripă. Dacă folosiți aceste tipuri de fire sau ace, introduceți manual firul prin urechea acului. Asigurați-vă că întrerupătorul principal este oprit când înfilați acul.

1 Urmați pașii 1-6 de la "Înfilarea firului superior".

2 <Tipul A>

- a) Treceți firul prin spatele ghidajului (1) și introduceți bine firul în fanta discului conducătorului de fir (2). Apoi, tăiați firul cu ajutorul tăietorului de fir (3).

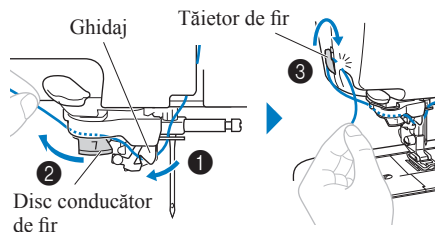

- b) Coborâți pârghia piciorușului presor.

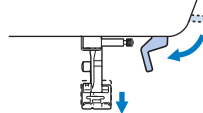

- c) Coborâți complet pârghia dispozitivului de înfilare a acului până când se oprește (4) și împingeți-o înapoi încet până se oprește (5).

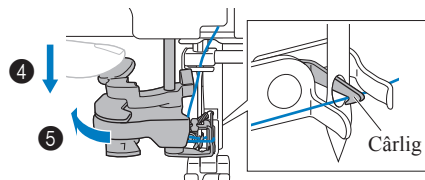

* Asigurați-vă că cârligul trece prin urechea acului și prinde firul.

<Tipul B>

- a) Coborâți pârghia piciorușului presor.

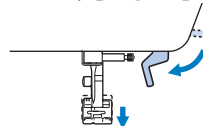

★: Doar pentru anumite modele.

b) În timp ce coborâți complet pârghia dispozitivului de înfilare a acului (1), fixați firul pe ghidaj (2). Apoi, împingeți înapoi pârghia dispozitivului de înfilare a acului până când se oprește (3) și treceți firul în fața acului. Asigurați-vă că firul este sub cârlig, că a trecut prin urechea acului și cârligul prinde firul. (4).

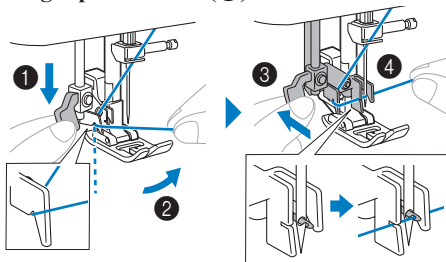

3 Reduceți încet pârghia dispozitivului de înfilare a acului în față și apoi eliberați încet pârghia.

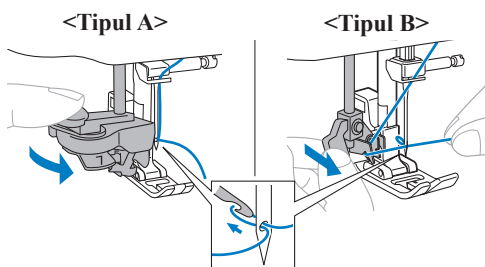

4 Ridicați pârghia piciorușului presor.

5 Trageți bucla firului și treceți capătul firului așa cum este ilustrat mai jos.

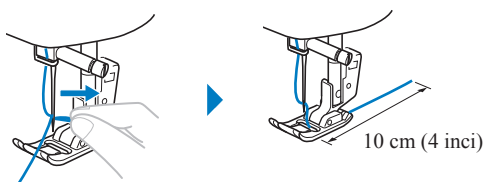

Tragerea în sus a firului bobinei

- 1 Consultați „Înfilarea firului superior” (pagina 9) pentru a înfila mașina cu firul superior și a înfila acul.
- 2 Urmați pașii 11-13 din „Bobinarea/Instalarea bobinei” (pagina 7) pentru a instala bobina și pentru a introduce bobina în suveică.
- 3 Treceți firul peste fantă în direcția săgeții și lăsați-l acolo fără a-l tăia.



4 Țineți ușor capătul firului superior.

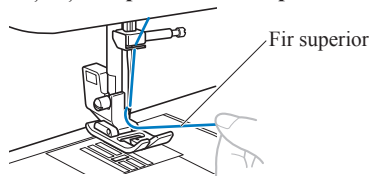

5 În timp ce țineți capătul firului superior, coborâți și ridicați acul pentru a trage în sus firul bobinei.

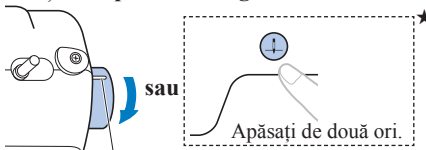

Rotiți-l spre dvs. făcând o tură completă până când acest marcaj este îndreptat către poziția cea mai ridicată.

6 Trageți firul superior pentru a trage în sus firul bobinei.

Apoi, trageți aproximativ 10 cm (4 inci) din ambele fire către partea din spate pe sub piciorușul presor.

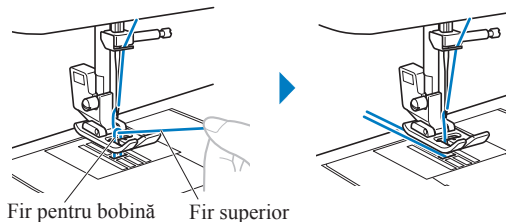

■ Pentru modelele echipate cu introducerea rapidă a bobinei ★

Puteți începe cusutul fără a trage în sus firul bobinei. (pagina 9)

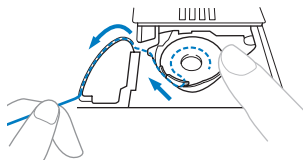

💡 Notă

- Când coaseți pliuri sau legați firele la începutul cusutului, trageți în sus firul bobinei.

★: Doar pentru anumite modele.

Combinatii material/fir/ac

- Acele care pot fi utilizate cu această mașină: ace pentru mașini de cusut de uz casnic (dimensiune 65/9 - 100/16)
 - * Cu cât numărul este mai mare, cu atât acul este mai mare. Odată cu scăderea numerelor, acele sunt mai fine.
 - Firele care pot fi utilizate cu această mașină: greutate 30 - 90
 - * Nu utilizați niciodată fire cu greutate mai mică sau egală cu 20. Acestea pot provoca funcționarea defectuoasă a mașinii.
 - * Cu cât numărul este mai mic, cu atât este mai gros firul. Odată cu creșterea numerelor, firele sunt mai fine.
 - Acul mașinii și firul de cusut care trebuie utilizat depind de tipul și grosimea materialului cusut. Consultați tabelul următor atunci când alegeți un fir și un ac potrivite pentru materialul pe care doriți să-l coaseți.
 - Combinațiile indicate în tabel sunt orientative. Efectuați întotdeauna cusături de probă cu numărul respectiv de straturi și cu tipul de materiale pe care le veți utiliza în proiect.
 - Acele pentru mașini sunt consumabile. Pentru siguranța dumneavoastră și pentru a obține cele mai bune rezultate, vă recomandăm să înlocuiți regulat acul. Pentru detalii despre înlocuirea acului, consultați „Verificarea acului” (pagina 13).
 - În principiu, utilizați ac și ață subțiri la coaserea materialelor ușoare, și ace și fire mai groase la coaserea unor materiale groase.
 - Selectați cusătura în funcție de material și apoi reglați lungimea cusăturii. La coaserea materialelor subțiri, lungimea cusăturii trebuie să fie mică (mai scurtă). La coaserea materialelor groase, lungimea cusăturii trebuie să fie mai mare (mai lungă). (pagina 15)
- Când coaseți materiale elastice, consultați „Ghidul de coasere” (<http://s.brother/cmkg/>).

Tip material/Aplicație		Fir		Dimensiunea acului	Lungime cusătură mm (inci)
		Tip	Greutate		
Materiale subțiri	Batist, crep Georgette, Challis, organza, crep, șifon, voal, pânză tip tifon, tul, căptușeală, etc.	Fir de poliester	60 - 90	65/9 - 75/11	Cusături fine 1,8 - 2,5 (1/16 - 3/32)
		Fir de bumbac, Fir de mătase	50 - 80		
Materiale cu greutate medie	Stofă de lână, tafta, gabardină, flanel, crepon, pânză dublă de tifon, pânză de in, pânză plușată, țesătură gofrată, căptușeală, poplin, țesătură diagonală de bumbac, satin, pânză de bumbac pentru matlasare, etc.	Fir de poliester	60 - 90	75/11 - 90/14	Cusături uzuale 2,0 - 3,0 (1/16 - 1/8)
		Fir de bumbac, Fir de mătase	50 - 60		
Materiale groase	Denim (12 uncii (340 g) sau mai mult), canava, etc.	Fir de poliester, Fir de bumbac	30	100/16	Cusături grosiere 2,5 - 4,0 (3/32 - 3/16)
		Fir de poliester	60	90/14 - 100/16	
		Fir de bumbac, Fir de mătase	30 - 50		
Materiale elastice (tricoturi, etc.)	Jerseu, tricot, materiale pentru tricouri, fleece, interlock, etc.	Fir de poliester, Fir de bumbac, Fir de mătase	50	Ac cu vârf cu bilă 75/11 - 90/14	Alegerea se face în funcție de grosimea materialului
Pentru tighelire		Fir de poliester, Fir de bumbac	30	90/14 - 100/16	Alegerea se face în funcție de grosimea materialului
			50 - 60	75/11 - 90/14	

■ Fir transparent din nailon

Utilizați un ac pentru cusături superioare pentru mașini de cusut casnice, indiferent de materialul sau de firul utilizat.

■ Coaserea modelelor de cusături decorative (ace și fire) ★

La coaserea materialelor ușoare, cu greutate medie sau elastice, utilizați un ac cu vârf bilă (auriu) 90/14. La coaserea materialelor grele, utilizați un ac pentru mașini de cusut casnice 90/14.

În plus, trebuie să utilizați fire de la #50 la #60.

⚠ ATENȚIE

- Combinațiile potrivite de material, fir și ac sunt prezentate în tabelul precedent. În cazul în care combinația dintre material, fir și ac nu este corectă, în special la coaserea materialelor grele (cum ar fi denimul) cu ace subțiri (cum ar fi de la 65/9 până la 75/11), acul se poate îndoi sau rupe. În plus, cusătura poate fi neuniformă sau încrețită ori pot exista puncte de cusătură lipsă.

★: Doar pentru anumite modele.

⚠ ATENȚIE

- Utilizați ace recomandate pentru mașini de cusut casnice.
- Nu utilizați niciodată ace îndoite. Acele îndoite se pot rupe ușor, cauzând vătămări corporale.

Verificarea acului

Înainte de a utiliza acul, așezați partea plată a acului pe o suprafață plană și verificați dacă distanța dintre ac și suprafața plană este egală.

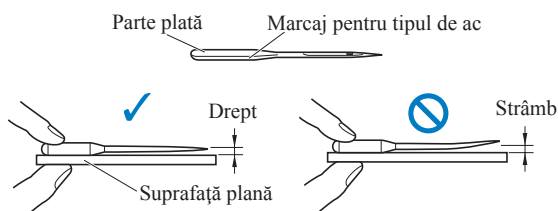

Notă

- Acele pentru mașini sunt consumabile. Înlocuiți acul în cazuri precum cele descrise mai jos.
 - Dacă se aude un sunet neobișnuit când acul intră în material. (Vârful acului poate fi rupt sau bont.)
 - Dacă lipsesc puncte de cusătură. (Acul poate fi îndoit.)
 - În general, după terminarea unui proiect, cum ar fi un articol de îmbrăcăminte.

Înlocuirea acului

⚠ ATENȚIE

- Înainte de a înlocui acul, asigurați-vă că opriți mașina, în caz contrar se pot produce vătămări corporale dacă pedala de control (sau ⏹ (butonul „Start/Stop”) ★) este apăsată accidental și mașina începe să coasă.

1 Ridicați acul în poziția maximă.

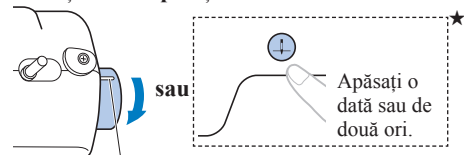

Rotiți spre dvs. astfel încât acest marcaj să fie îndreptat către poziția cea mai ridicată.

2 Demontați piciorușul presor. (pagina 14)

3 Opriți mașina.

4 Înainte de a înlocui acul, acoperiți gaura din placa acului cu material sau cu hârtie pentru a împiedica acul să cadă în mașină.

5 Scoateți acul.

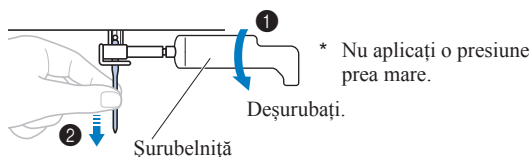

6 Instalați alt ac.

Introduceți până când acul atinge această parte.

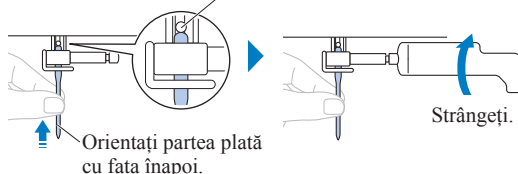

7 Atașați piciorușul presor. (pagina 15)

⚠ ATENȚIE

- Asigurați-vă că instalați acul conform descrierii de mai sus, în caz contrar acul se poate rupe sau poate produce deteriorări.

Coaserea cu acul dublu

Puteți coase cu acul dublu și două fire superioare. Puteți utiliza aceeași culoare sau două culori diferite de fir pentru a realiza cusături decorative.



Pentru detalii despre cusăturile care pot fi realizate cu acul dublu, consultați „Tabel cu tipuri cusături”

(<http://s.brother/cmkg/>).

* Acul dublu și axul de mosor suplimentar se vând separat cu unele modele.

⚠ ATENȚIE

- Folosiți acul dublu care a fost făcut pentru această mașină (cod piesă: X59296-121).
- Nu coaseți cu ace îndoite. Acul se poate rupe și vă poate răni.
- Nu puteți utiliza dispozitivul de înfilare a acului pentru a înfila acul dublu. În schimb, înfilați acul dublu cu mâna, din față spre spate. Utilizarea dispozitivului de înfilare a acului poate deteriora mașina.

⚠ ATENȚIE

- Dacă utilizați acul dublu, asigurați-vă că selectați o cusătură potrivită, în caz contrar acul putându-se rupe sau mașina fiind deteriorată.
- Selectați o lățime a cusăturii de 5,0 mm (3/16 inci) sau mai mică, în caz contrar acul se poate rupe sau mașina se poate deteriora.
- După ajustarea lățimii cusăturii, rotiți încet volantul către dvs. (în sens invers acelor de ceasornic) și aveți grijă ca acul să nu atingă piciorușul presor. Dacă acul se lovește de piciorușul presor, acul se poate îndoi sau rupe.
- Când utilizați acul dublu, asigurați-vă că atașați piciorușul zigzag „J”, în caz contrar acul se poate rupe sau mașina se poate deteriora.
- Când schimbați direcția de coasere, asigurați-vă că ridicați acul înainte de a întoarce materialul. Dacă materialul este rotit în timp ce acul este coborât, acul se poate îndoi sau se poate rupe.

- 1 Atașați piciorușul zigzag „J”.
- 2 Atașați acul dublu în același mod ca acul simplu. (pagina 13)
- 3 Puneți un ax de mosor suplimentar în orificiul de la partea de sus a mașinii și apoi puneți al doilea mosor cu ață pe axul mosorului suplimentar.

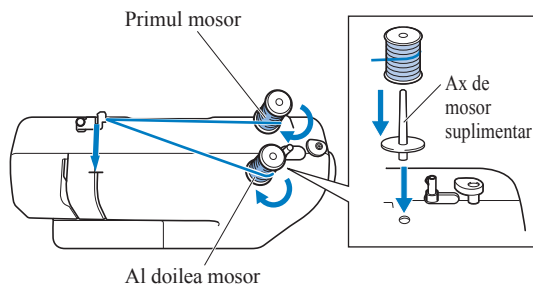

- 4 Înfilați acul din stânga folosind firul de la primul mosor la fel ca în cazul înfilării normale a mașinii (pentru un ac simplu). (pagina 9)
 - * Asigurați-vă că treceți firul prin spatele conducătorului de fir de pe tija de fixare a acului.
- 5 Înfilați acul din dreapta folosind firul de la al doilea mosor la fel ca în cazul înfilării normale a mașinii (pentru un ac simplu). (pagina 9)
 - * Asigurați-vă că introduceți firul în acul din dreapta din față spre spate.

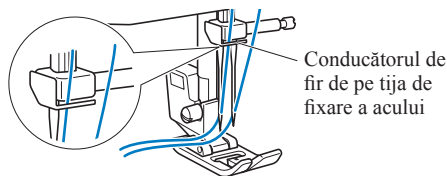

6 Treceți mașina în modul ac dublu. (pagina 7)

7 Selectați o cusătură și începeți să coaseți.

- * Dacă selectați o cusătură incorectă necorespunzătoare pentru acul dublu, apare un mesaj de eroare. Selectați o cusătură corespunzătoare.

💡 Notă

- Nu puteți utiliza dispozitivul de înfilare a acului pentru a înfila acul dublu. În schimb, înfilați acul dublu cu mâna, din față spre spate. Utilizarea dispozitivului de înfilare a acului poate deteriora mașina. ★

Înlocuirea piciorușului presor

⚠ ATENȚIE

- Înainte de a înlocui piciorușul presor, asigurați-vă că opriți mașina, în caz contrar se pot produce vătămări corporale dacă pedala de control (sau ⚠ (butonul „Start/Stop”) ★) este apăsată accidental și mașina începe să coasă.
- Utilizați întotdeauna piciorușul presor corect pentru modelul de cusătură pe care l-ați ales. Dacă utilizați un alt picioruș presor, acul se poate lovi de acesta și se poate rupe sau îndoi și poate cauza vătămări corporale.
- Utilizați piciorușele presor concepute pentru a fi utilizate cu această mașină.

Înlocuirea piciorușului presor

1 Ridicați acul în poziția maximă.

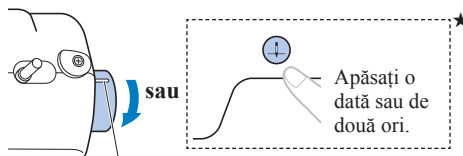

Rotiți spre dvs. astfel încât acest marcaj să fie îndreptat către poziția cea mai ridicată.

2 Opriți mașina, apoi ridicați pârghia piciorușului presor.

3 Demontați piciorușul presor.

- * Consultați una dintre proceduri în funcție de tipul mașinii dvs.

Apăsați butonul negru pentru a elibera piciorușul presor.

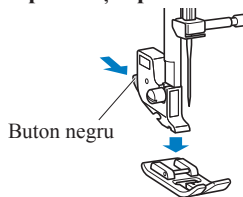

Trageți piciorușul presor pe verticală în jos.

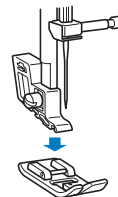

★: Doar pentru anumite modele.

4 Puneți un alt picioruș astfel încât canelura și știftul să se alinieze.

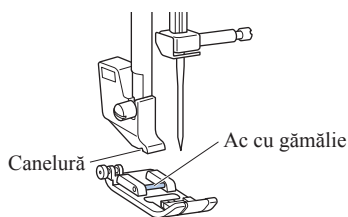

Notă

- Picioarușul presor care trebuie utilizat cu fiecare cusătură apare pe ecranul LCD.

5 Coborâți încet pârghia piciorușului presor astfel încât știftul piciorușului presor să intre în canelură.

Demontarea suportului piciorușului presor

Demontați suportul piciorușului presor atunci când instalați un picioruș presor care nu folosește suportul dedicat, cum ar fi piciorușul de deplasare* și piciorușul pentru matlasat*.

* : Vândut separat cu unele modele.

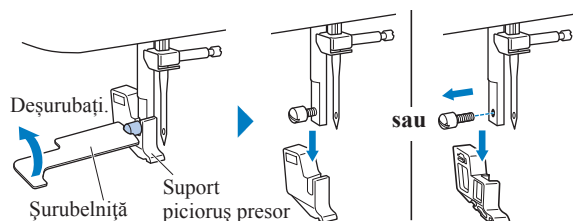

Notă

- Când montați suportul piciorușului presor, țineți suportul pe poziție și strângeți șurubul.

Bazele cusutului

⚠ ATENȚIE

- În timp ce mașina este în funcțiune, acordați o atenție deosebită locației acului. Suplimentar, țineți mâinile la distanță de toate componentele mobile, cum ar fi acul și volantul, în caz contrar putându-se produce vătămări corporale.
- Nu trageți și nu împingeți prea tare materialul în timpul cusutului, în caz contrar putându-se produce vătămări corporale sau acul se poate rupe.
- Nu utilizați niciodată ace îndoite. Acele îndoite se pot rupe ușor, cauzând vătămări corporale.
- Asigurați-vă că acul nu se lovește de știfturile de însăilat, în caz contrar acul putându-se îndoii sau rupe.

Selectarea cusăturii

Apăsați tastele pentru selectarea cusăturii pentru a schimba numărul cusăturii.

Cusătură selectată Picioaruș presor care trebuie utilizat

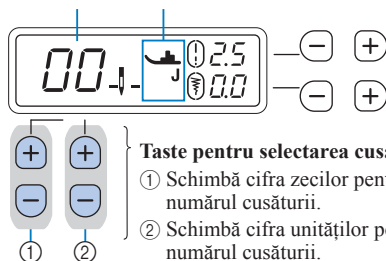

Setarea lungimii cusăturii și a lățimii cusăturii

- Apăsați + sau - de pe tastele pentru lungimea cusăturii pentru a mări sau a micșora lungimea cusăturii.

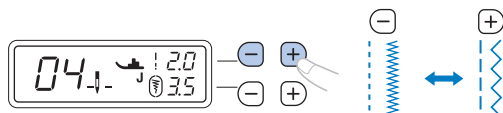

- Apăsați + sau - de pe tastele pentru lățimea cusăturii pentru a mări sau a micșora lățimea cusăturii.

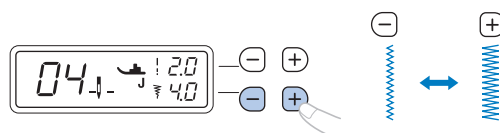

De reținut

- Dacă se selectează o cusătură dreaptă sau o cusătură elastică triplă, modificarea lățimii cusăturii schimbă poziția acului. Mărirea lățimii deplasează acul către dreapta; reducerea lățimii deplasează acul spre stânga.

Notă

- Valoarea setării se schimbă până când atinge valoarea maximă sau minimă.
- ⓪ în jurul (!) sau al (⌘) dispăre când se modifică setarea standard.
- Dacă „--” apare în dreapta ⌘, lățimea cusăturii nu poate fi reglată.

⚠ ATENȚIE

- După ajustarea lăzii cusăturii, rotiți încet volantul către dvs. (în sens invers acelor de ceasornic) și aveți grijă ca acul să nu atingă piciorușul presor. Dacă acul se lovește de piciorușul presor, acul se poate îndoi sau rupe.
- În cazul în care cusăturile sunt înghesuite, măriți lungimea cusăturii. În cazul în care continuați să realizați cusăturile înghesuite, rezultatul poate fi îndoirea sau ruperea acului.

Începerea cusutului

Însăilați materialul înainte de a începe să coaseți.

1 Ridicați acul în poziția maximă.

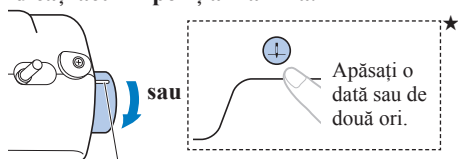

Rotiți spre dvs. astfel încât acest marcaj să fie îndreptat către poziția cea mai ridicată.

2 Ridicați pârghia piciorușului presor.

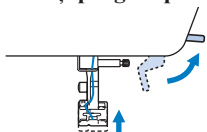

3 Poziționați materialul sub piciorușul presor, apoi țineți materialul și capătul firului cu mâna stângă.

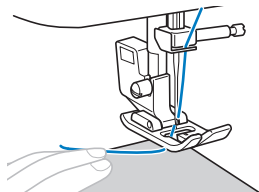

4 Coborâți acul până la punctul de începere al cusăturii.

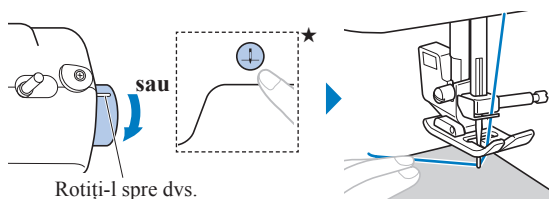

5 Coborâți pârghia piciorușului presor.

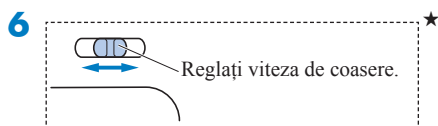

7 Începeți să coaseți.

* Ghidați ușor materialul cu mâna.

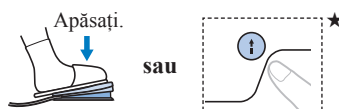

8 Opriți coaserea.

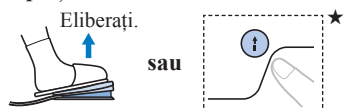

9 Ridicați acul, apoi ridicați pârghia piciorușului presor.

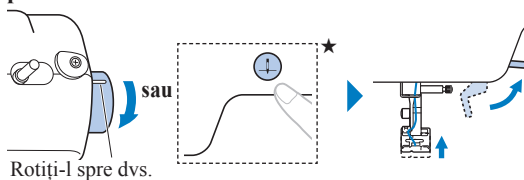

10 Trageți materialul și tăiați firele.

Tăietor de fir

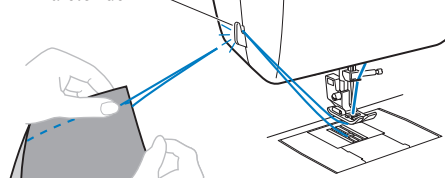



Efectuarea cusăturilor de inversare/întărire

Cusăturile de inversare/întărire sunt necesare în general la începutul și sfârșitul cusutului.

Pentru cusăturile de întărire, vor fi cusute 3 până la 5 cusături în același loc. Pentru cusăturile de inversare, cusăturile vor fi efectuate în direcție opusă.

În funcție de cusătura selectată, cusăturile de inversare sau de întărire se realizează cât timp  (buton pentru cusătura de inversare/întărire) este apăsat continuu.

De reținut

- Dacă se selectează oricare dintre modelele pentru cusătura de inversare, apăsarea  (buton pentru cusătura de inversare/întărire) va realiza cusături de inversare. Dacă se selectează orice altă cusătură, apăsarea  (buton pentru cusătura de inversare/întărire) va realiza cusături de întărire.



Model pentru cusătura de inversare



Cusătură de inversare



Cusătură de întărire

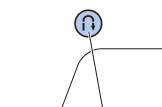

Buton pentru cusătura de inversare/întărire

Efectuarea automată a cusăturilor de inversare/întărire

Activați funcția de efectuare automată a cusăturilor de inversare/întărire înainte de a coase, iar mașina va realiza automat cusăturile de întărire (sau de inversare, în funcție de modelul de cusătură) la începutul și la sfârșitul operației de coasere.

- 1 Activați efectuarea automată a cusăturilor de inversare/întărire. (pagina 7)
- 2 Selectați o cusătură.
- 3 Așezați materialul în poziția de pornire și începeți să coaseți.

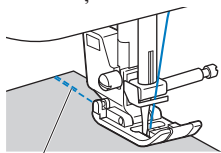

Cusături de inversare (sau cusături de întărire)

- ▶ Mașina va realiza automat cusăturile de inversare (sau cusăturile de întărire) și va continua apoi să coasă.

Notă

- Puteți întrerupe sau relua cusutul apăsând (butonul „Start/Stop”) în timp ce coaseți. ★

- 4 Odată ce ați ajuns la sfârșitul cusăturii, apăsați (buton pentru cusătura de inversare/întărire).

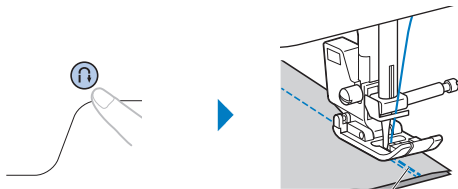

Cusături de inversare (sau cusături de întărire)

- ▶ Mașina va realiza cusăturile de inversare (sau cusăturile de întărire) și se va opri.

Tensiune fir

Tensiunea firului va afecta calitatea cusăturilor dvs. Poate fi necesar să o reglați atunci când schimbați materialul sau ața.

Notă

- Vă recomandăm să faceți o probă de încercare pe resturi de material înainte de a începe să coaseți.

Tensiune corectă

- * O tensiune prea mare sau prea mică va slăbi cusăturile sau va cauza încrețirea materialului.

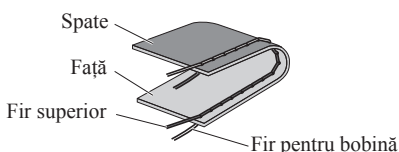

★: Doar pentru anumite modele.

Tensiunea firului superior este prea mare

Notă

- Dacă firul bobinei a fost înfilat incorect, firul superior poate fi prea întins. În acest caz, consultați „Bobinarea/Instalarea bobinei” (pagina 7) și reînfilati firul bobinei.

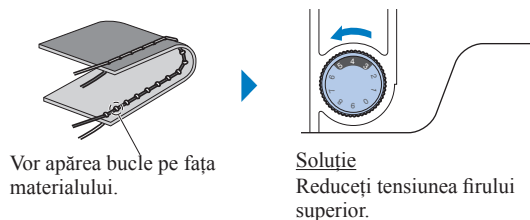

Vor apărea bucle pe fața materialului.

Soluție
Reduceți tensiunea firului superior.

Tensiunea firului superior este prea mică

Notă

- Dacă firul superior a fost înfilat incorect, firul superior poate fi prea puțin întins. În acest caz, consultați „Înfilarea firului superior” (pagina 9) și reînfilati firul superior.

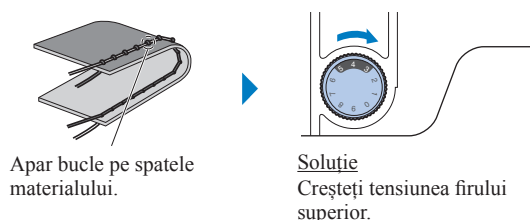

Apar bucle pe spatele materialului.

Soluție
Creșteți tensiunea firului superior.

Notă

- Dacă firul superior nu este înfilat corect sau dacă bobina nu este instalată corect, poate să nu fie posibilă setarea tensiunii corecte a firului. Dacă tensiunea corectă a firului nu poate fi atinsă, reînfilati firul superior și introduceți bobina corect.

Cusături utilitare

Puteți consulta „Tabel cu tipuri cusături” de la adresa „<http://s.brother/cmka/>”.

Cusături de surfilare

Realizați cusături de surfilare pe marginile materialului pentru a preveni deșirarea materialului tăiat.

- 1 Montați piciorușul de surfilare „G”.



- 2 Selectați o cusătură.

- * Cusăturile pot diferi în funcție de model. Verificați selecțiile de cusături de pe corpul mașinii, apoi selectați numărul cusăturii.

⚠ ATENȚIE

- Când utilizați piciorușul de surfilare „G”, asigurați-vă că selectați o cusătură care poate fi utilizată cu piciorușul de surfilare „G”. În cazul în care nu alegeți corect cusătura, acul poate lovi piciorușul presor, iar acul se va îndoi sau piciorușul presor se poate deteriora.

- 3** Așezați marginea materialului lângă ghidajul piciorușului presor și apoi coborâți pârghia piciorușului presor.

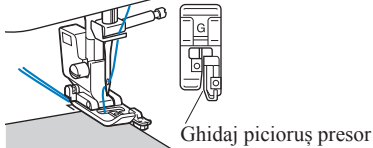

- 4** Rotiți volantul spre dvs. (în sens invers acelor de ceasornic). Verificați dacă acul nu atinge piciorușul presor.

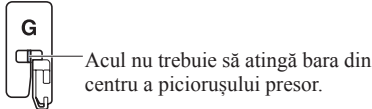

- 5** Coaseți urmărind cu marginea materialului ghidajul piciorușului presor.

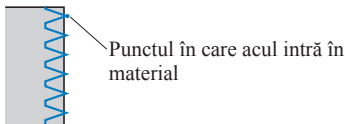

⚠ ATENȚIE

- După terminarea cusăturii, trageți materialul înspre spate. Dacă trageți materialul în laterală sau înspre față, știftul piciorușului presor se poate deteriora.
- Dacă firul s-a încurcat pe piciorușul presor, scoateți firul încurcat, și apoi ridicați pârghia piciorușului presor pentru a scoate piciorușul presor. Dacă ridicați piciorușul presor fără să scoateți firul încurcat, piciorușul presor se poate deteriora.

- 6** Opriti coaserea când ați terminat și ridicați piciorușul presor și acul pentru a trage materialul aflat sub piciorușul presor spre spatele mașinii.

Coaserea tivurilor invizibile

Fixați terminația fustelor și a pantalonilor cu un tiv invizibil.

De reținut

- Dacă dimensiunea bucăților cilindrice este prea mică și nu intră pe braț sau acestea sunt prea scurte, materialul nu va fi alimentat și este posibil să nu obțineți rezultatele dorite.

- 1** Întoarceți fusta sau pantalonul pe dos.



- 2** Îndoii terminația materialului la lungimea dorită a tivului și apoi călcați materialul.

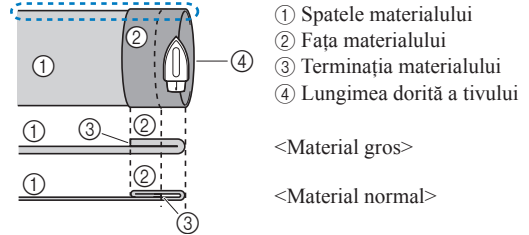

<Vedere din laterală>

- 3** Folosind o bucată de cretă de croitorie, marcați materialul la o distanță de circa 5 mm (3/16 inci) față de marginea materialului și apoi însăilați.

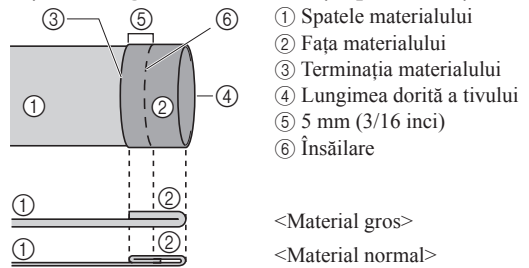

<Vedere din laterală>

- 4** Îndoii din nou materialul în interior de-a lungul cusăturii de însăilare.

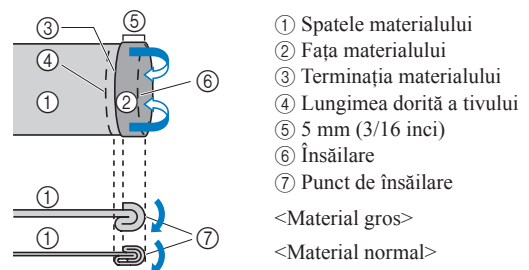

<Vedere din laterală>

- 5** Desfaceți marginea materialului și așezați spatele materialului în sus.

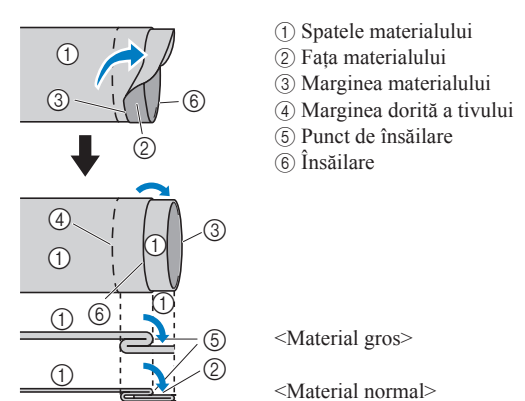

<Vedere din laterală>

6 Montați piciorușul pentru cusătură invizibilă „R”.

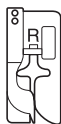

7 Selectați o cusătură.



* Cusăturile pot diferi în funcție de model. Verificați selecțiile de cusături de pe corpul mașinii, apoi selectați numărul cusăturii.

8 Scoateți accesoriul plat pentru a folosi mașina în modul braț liber.

9 Trageți reperul pe care doriți să îl coaseți pe brațul liber și asigurați-vă că materialul avansează corect; apoi începeți să coaseți.

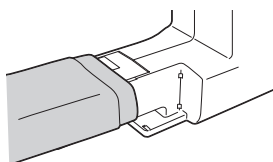

10 Așezați materialul cu marginea îndoită a tivului lângă ghidajul piciorușului presor și apoi coborâți pârghia piciorușului presor.

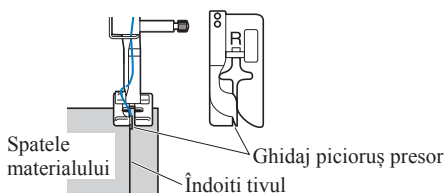

11 Reglați lățimea cusăturii până când acul prinde ușor marginea îndoită a tivului. (pagina 15)

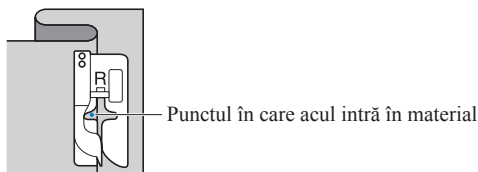

Dacă schimbați punctul în care acul intră în material, ridicați acul și apoi modificați lățimea cusăturii.

* Pentru a face reglaje fine la punctul în care acul intră în material, reglați setarea lățimii cusăturii.

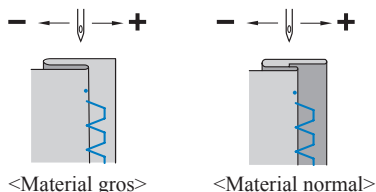

<Material gros>

<Material normal>

De reținut

- Cusăturile invizibile pentru tiv nu pot fi realizate dacă punctul în care acul din stânga intră în material nu prinde marginea îndoită a materialului. Dacă acul prinde prea mult din partea îndoită, materialul nu va mai putea fi desfăcut, iar cusătura de pe fața materialului va fi foarte mare și inestetică.

12 Coaseți urmărind cu marginea îndoită a materialului ghidajul piciorușului presor.

13 Oprți coaserea când ați terminat și ridicați piciorușul presor și acul pentru a trage materialul aflat sub piciorușul presor spre spatele mașinii.

Notă

- După terminarea coaserii, trageți materialul spre spatele mașinii. Dacă trageți materialul în laterală sau înspre față, piciorușul presor se poate deteriora.

14 Scoateți firele cusăturii de însăilare și întoarceți materialul pe față.

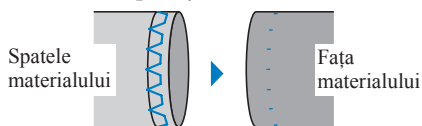

Coaserea butonierii

Lungimea maximă a butonierii este de circa 28 mm (1-1/8 inci) (diametrul + grosimea nasturelui). Coaserea butonierii se face începând din partea din față a piciorușului presor spre spate, așa cum este prezentat mai jos.

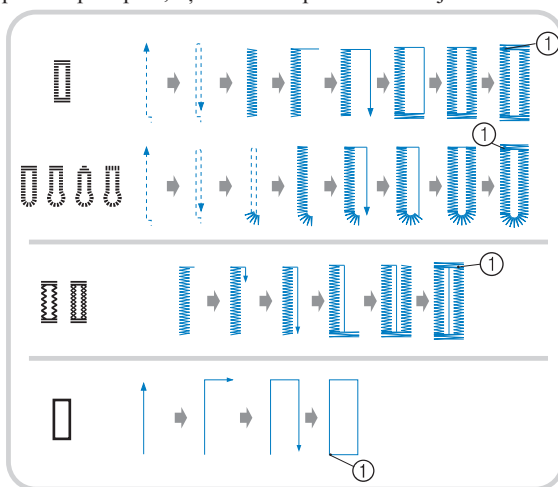

1 Cusătură de întărire

* Cusăturile pot diferi în funcție de model. Verificați programele de cusături de pe corpul mașinii dvs., apoi selectați numărul cusăturii.

Piese componente ale piciorușului pentru butonieră „A”, utilizat pentru coaserea butonierelor, sunt indicate mai jos.

- 1 Placă de ghidare nasture
- 2 Scala piciorușului presor
- 3 Știft picioruș presor
- 4 Marcaje pe piciorușul pentru butonieră
- 5 5 mm (3/16 inci)

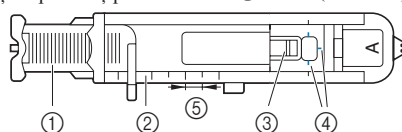

Notă

- Înainte de a începe coaserea butonierelor, verificați lungimea și lățimea cusăturii, realizând o cusătură de probă pe o bucată din materialul folosit la proiectul dvs.

1 Marcați cu cretă pe material poziția și lungimea butonierei.

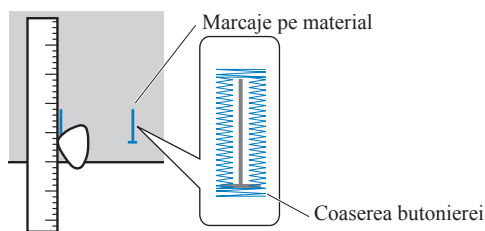

2 Scoateți placa de ghidare a nasturelui de pe piciorușul pentru butonieră „A” și apoi introduceți nasturele pentru care faceți butoniera.

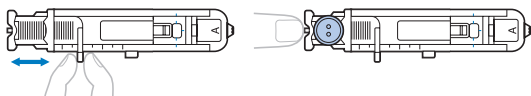

* Dacă nasturele nu poate fi așezat în placa de ghidare a nasturelui

Însumați diametrul și grosimea nasturelui și apoi fixați placa de ghidare a nasturelui la dimensiunea calculată.

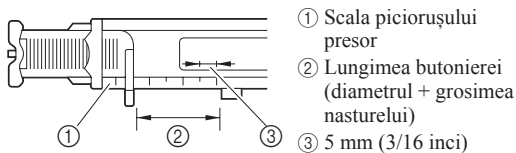

Exemplu: Pentru un nasture cu un diametrul de 15 mm (9/16 inci) și o grosime de 10 mm (3/8 inci), placa de ghidare a nasturelui trebuie să fie fixată în dreptul marcajului pentru 25 mm (1 inci) de pe scala gradată.

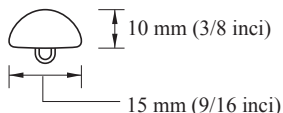

► Dimensiunea butonierei a fost definită.

3 Montați piciorușul pentru butonieră „A”.

Înainte de a monta piciorușul pentru butonieră „A”, treceți firul superior pe sub piciorușul presor prin orificiu.

4 Selectați o cusătură.

* Cusăturile pot diferi în funcție de model. Verificați selecțiile de cusături de pe corpul mașinii, apoi selectați numărul cusăturii.

5 Așezați materialul aliniind capătul din față al butonierei cu marcajele de culoare roșie de pe piciorușul pentru butonieră și apoi coborâți pârghia piciorușului presor.

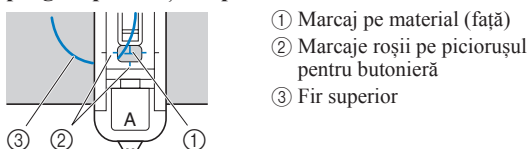

Notă

- Când coborâți piciorușul presor nu apăsați pe partea din față a acestuia, în caz contrar, cheițele nu vor fi cusute la dimensiunea corectă.

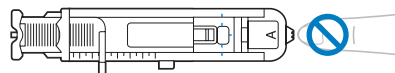

6 Coborâți pârghia pentru butonieră atât cât este posibil.

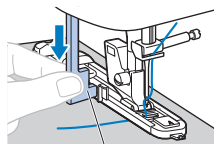

Pârghia pentru butonieră

Pârghia pentru butonieră se află în spatele suportului de pe piciorușul pentru butonieră.

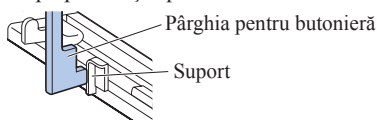

Pârghia pentru butonieră

Suport

7 Țineți cu atenție capătul firului superior cu mâna stângă și apoi începeți coaserea.

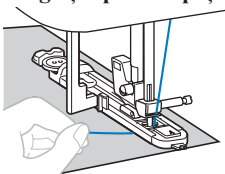

► După ce ați terminat de cusut, mașina va realiza automat cusătura de întărire, apoi se va opri.

8 Ridicați acul și piciorușul presor, apoi îndepărtați materialul, iar apoi tăiați firele.

9 Ridicați pârghia pentru butonieră în poziția inițială.

10 Introduceți un ac de gămălie de-a lungul părții interioare a cheiței de la capătul butonierei pentru a preveni tăierea cusăturii.

11 Utilizați dispozitivul de desfăcut cusături pentru a tăia butoniera în direcția acului cu gămălie, pentru a deschide butoniera.

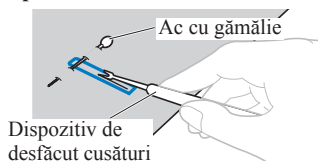

Pentru butonierele cu cap rotund, utilizați perforatorul de capse pentru a găuri capătul rotunjit al butonierei și apoi utilizați dispozitivul de desfăcut cusături pentru a tăia butoniera.

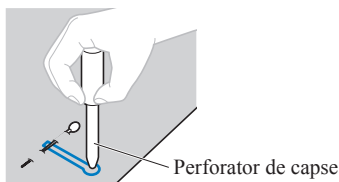

Perforator de capse

- * Dacă utilizați perforatorul de capse, așezați o bucată de hârtie groasă sau o altă foaie de protecție sub material înainte de a găuri materialul.

⚠ ATENȚIE

- Dacă tăiați butoniera cu dispozitivul de desfăcut cusături, nu așezați mâinile în direcția de tăiere, în caz contrar dacă dispozitivul de desfăcut cusături vă scapă din mână vă puteți răni.
- Nu utilizați dispozitivul de desfăcut cusături în alte scopuri decât cele pentru care a fost prevăzut.

■ Coaserea butonierelor pe materiale elastice ★

(Disponibilă pe modelele cu 35 de cusături sau mai multe.)

La coaserea butonierelor pe materialele elastice, folosiți un fir de întărire.

- 1 Fixați firul de întărire pe capătul piciorușului pentru butonieră „A” indicat în figură.

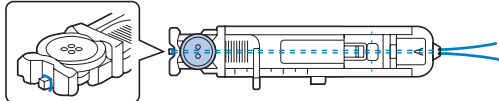

- 2 Acesta se va așeza în creștături și apoi îl puteți lega, fără să întindeți firul.

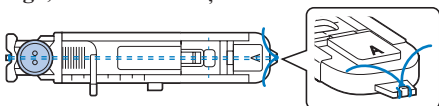

- 3 Montați piciorușul pentru butonieră „A”.

- 4 Selectați o cusătură.



- * Cusăturile pot diferi în funcție de model. Verificați selecțiile de cusături de pe corpul mașinii, apoi selectați numărul cusăturii.

- 5 Reglați lățimea cusăturii în funcție de grosimea firului de întărire.

- 6 Coborâți pârghia piciorușului presor și pârghia pentru butonieră și apoi începeți coaserea.

- 7 Când ați terminat de cusut, trageți cu atenție de firul de întărire pentru a-l întinde.

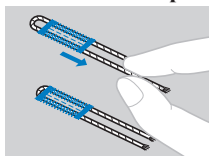

- 8 Utilizați un ac de cusut pentru a trage firul de întărire pe spatele materialului și apoi înnoțați capătul firului.

Coaserea nasturilor (pentru modelele echipate cu picioruș pentru nasturi „M”)

Puteți coase nasturii cu mașina de cusut. Pot fi cusuți nasturii cu două sau patru găuri de prindere.

★: Doar pentru anumite modele.

- 1 Măsurați distanța dintre găurile nasturelui pe care îl veți coase.



- 2 Ridicați pârghia piciorușului presor.

- 3 Glisați comutatorul pentru poziționarea gheare de înaintare, aflat pe spatele mașinii, pe bază, la **▲▲**.

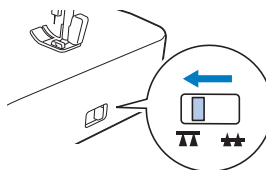

- Ghearele de înaintare sunt coborâte.

- 4 Montați piciorușul pentru nasturi „M”.

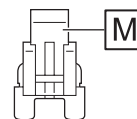

- 5 Selectați o cusătură.



- * Verificați numărul cusăturii pe corpul mașinii și setați mașina pentru cusătura respectivă.

- 6 Reglați lățimea cusăturii astfel încât aceasta să fie egală cu distanța dintre găurile nasturelui.

- 7 Așezați nasturele în poziția în care va fi cusut și coborâți pârghia piciorușului presor.

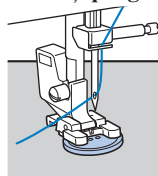

- Dacă veți coase un nasture cu patru găuri, coaseți mai întâi cele două găuri aflate mai aproape de dvs. Apoi, împingeți nasturele astfel încât acul să ajungă la cele două găuri din spatele mașinii și apoi realizați aceeași cusătură și pentru acestea.

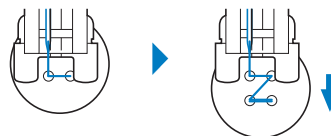

- 8 Rotiți volantul spre dvs. (în sens invers acelor de ceasornic) pentru a verifica dacă acul intră corect în cele două găuri ale nasturelui.

Dacă vi se pare că acul va lovi nasturele, măsurați din nou distanța dintre găurile nasturelui. Reglați lățimea cusăturii în funcție de distanța dintre butoniere.

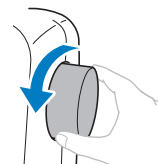

⚠ ATENȚIE

- În timpul coaserii, trebuie să vă asigurați că acul nu atinge nasturele, în caz contrar acul se poate îndoi sau se poate rupe.

- 9** Coaseți aproximativ 10 ochiuri la viteză redusă. Așezați controlerul pentru viteza de cusut spre stânga (pentru ca viteza să fie mică).

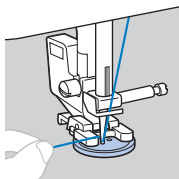

- 10** Utilizați foarfecele pentru a tăia firul superior și firul pentru bobină la începutul cusăturii.

Trageți firul superior de la sfârșitul cusăturii pe spatele materialului și apoi legați-l de firul pentru bobină.

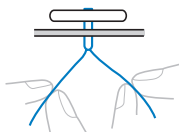

- 11** După ce ați terminat atașarea nasturelui, glisați comutatorul pentru poziționarea gheare de înaintare la și rotiți volantul pentru a ridica ghearele de înaintare.

Montarea fermoarului

■ Montarea fermoarului pe mijloc

Cusătura se execută pe cele două bucăți de material puse cap la cap.

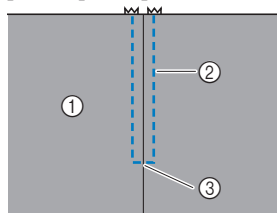

- ① Fața materialului
- ② Cusătură
- ③ Capătul fermoarului

- 1** Atașați piciorușul zigzag „J”.
- 2** Executați o cusătură dreaptă până în dreptul deschiderii fermoarului.
- Așezați bucățile de material, pe față, cap la cap și realizați cusăturile de inversare după ce ați ajuns în dreptul deschiderii fermoarului.

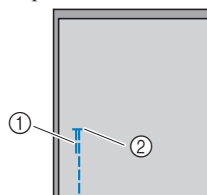

- ① Cusături de inversare
- ② Capătul fermoarului

- 3** Însălați materialul de la deschiderea fermoarului către marginea materialului.

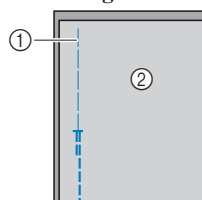

- ① Cusătură de însälire
- ② Spatele materialului

- 4** Călcați și defaceți rezerva de material de pe spatele materialului.

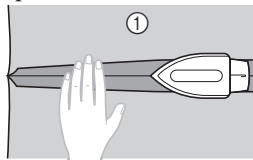

- ① Spatele materialului

- 5** Aliniați cusătura cu centrul fermoarului și apoi însälați fermoarul de rezerva de material, pe poziția în care va fi cusut.

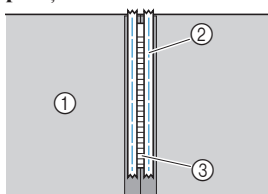

- ① Spatele materialului
- ② Cusătură de însälire
- ③ Fermoar

- 6** Îndepărtați circa 5 cm (2 inci) de la capătul cusăturii de însälire din exterior.

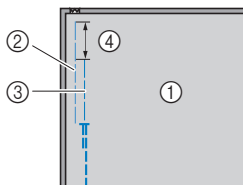

- ① Spatele materialului
- ② Însälire fermoar
- ③ Cusătură de însälire exterioră
- ④ 5 cm (2 inci)

- 7** Montați suportul piciorușului presor pe axul din dreapta al piciorușului pentru fermoar „I”.

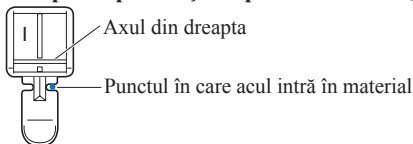

- 8** Selectați cusătura dreaptă (acul în poziție centrală).

* Verificați numărul cusăturii pe corpul mașinii și setați mașina pentru cusătura respectivă.

⚠ ATENȚIE

- Când utilizați piciorușul pentru fermoar „I”, trebuie să selectați cusătura dreaptă (acul în poziție centrală) și să rotiți încet volantul spre dvs. (în sens invers acelor de ceasornic) pentru a verifica dacă acul nu atinge piciorușul presor. Dacă ați selectat un alt tip de cusătură sau dacă acul lovește piciorușul presor, acul se poate îndoi sau rupe.

9 Realizați o cusătură superioară în jurul fermoarului.

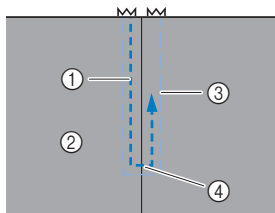

- 1 Cusătură
- 2 Fața materialului
- 3 Cusătură de înșăilare
- 4 Capătul fermoarului

ATENȚIE

- În timpul coaserii, trebuie să vă asigurați că acul nu atinge fermoarul, în caz contrar acul se poate îndoi sau se poate rupe.

De reținut

- Dacă piciorușul presor atinge cursorul fermoarului, lăsați acul coborât (în material) și ridicați piciorușul presor. După ce ați tras de cursor astfel încât acesta să nu mai atingă piciorușul presor, coborâți piciorușul presor și continuați coaserea.

10 Scoateți cusătura de înșăilare.

Coaserea cheițelor

(Disponibilă pe modelele cu 20 de cusături sau mai multe.)

Cheițele se utilizează pentru a întări puncte supuse destrămării, de exemplu colțurile și deschiderile buzunarelor.

Spre exemplu, vă prezentăm mai jos instrucțiuni pentru coaserea cheițelor la colțurile buzunarelor.

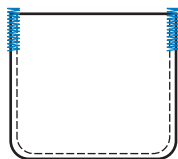

1 Stabiliți lungimea cheiței.

Reglați placa de ghidare a nasturelui de pe piciorușul pentru butonieră „A” la lungimea cheiței. (Distanța dintre marcajele de pe piciorușul presor este de 5 mm (3/16 inci).)

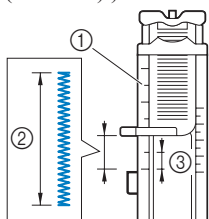

- 1 Scala piciorușului presor
- 2 Lungimea cheiței
- 3 5 mm (3/16 inci)

- Lungimea maximă a unei cheițe este de circa 28 mm (1-1/8 inci).

2 Montați piciorușul pentru butonieră „A”.

Înainte de a monta piciorușul pentru butonieră „A”, treceți firul superior pe sub piciorușul presor prin orificiu.

3 Selectați o cusătură.

- * Verificați numărul cusăturii pe corpul mașinii și setați mașina pentru cusătura respectivă.

4 Așezați materialul astfel încât deschiderea buzunarului să fie orientată spre dvs. și apoi coborâți pârghia piciorușului presor astfel încât acul să intre în material la 2 mm (1/16 inci) în fața fantei de deschidere a buzunarului.

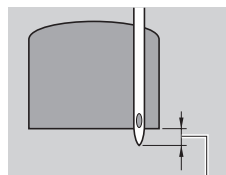

2 mm (1/16 inci)

5 Coborâți pârghia pentru butonieră atât cât este posibil.

6 Țineți cu atenție capătul firului superior cu mâna stângă și apoi începeți coaserea.

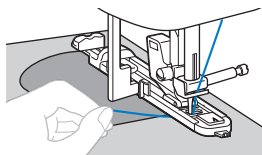

7 După terminarea coaserii, ridicați pârghia piciorușului presor, scoateți materialul și apoi tăiați firele.

8 Ridicați pârghia pentru butonieră în poziția inițială.

Reglarea

(Disponibilă pe modelele cu 25 de cusături sau mai multe.)

În funcție de tipul sau de grosimea materialului, de materialul de stabilizare utilizat, de viteza de coasere, etc. este posibil ca modelul de cusătură să fie cusut incorect. Dacă nu obțineți o cusătură corectă, executați o cusătură de probă în aceleași condiții ca și cusătura reală și reglați modelul de cusătură conform instrucțiunilor de mai jos. Dacă modelul de cusătură nu a fost cusut corect nici după efectuarea reglajelor conform instrucțiunilor prezentate mai jos, reglați separat fiecare model de cusătură.

1 Treceți afișajul la afișajul de reglare a cusăturii. (pagina 7)

2 Montați piciorușul pentru monograme „N”.

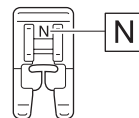

3 Reglați cusăturile cu tastele pentru lungimea cusăturii.

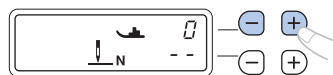

- Dacă modelul de cusătură este condensat:
Apăsați pe „+” de mai multe ori.



- Dacă modelul de cusătură are zone lipsă:
Apăsați pe „-” de mai multe ori.

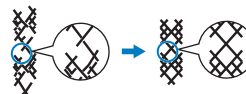

4 Coaseți din nou modelul de cusătură.

- * Dacă modelul de cusătură nu este cusut corect, faceți din nou reglaje până când modelul de cusătură este cusut corect.

De reținut

- Această reglare poate fi făcută pentru ²⁸⁵⁰ (cusătură de matlasat punctată), cusături decorative, cusături netede și cusături încrucișate. Pentru detalii despre modelele de cusături încorporate, consultați „Tabel cu tipuri cusături” (<http://s.brother/cmkg/>).

Informații despre site web Brother support (descărcarea manualelor)

Site web Brother support prezintă o varietate de informații despre produs, cum ar fi sfaturi pentru coasere, folosirea accesoriilor opționale și detalii despre modelele de cusături.

Vă rugăm să ne vizitați la adresa <http://s.brother/cmkg/>. Puteți descărca „Ghidul de coasere” și „Tabel cu tipuri cusături”.

De asemenea, puteți descărca acest manual de utilizare de pe site.

Îngrijire și întreținere

Restricții privind lubrifierea

Pentru a preveni deteriorarea mașinii, aceasta nu trebuie lubrifiată de către utilizator.

Această mașină a fost fabricată cu cantitatea necesară de ulei aplicată pentru a asigura funcționarea corectă, ceea ce face inutilă lubrifierea periodică.

Dacă survin probleme, cum ar fi dificultăți la rotirea volantului sau zgomote neobișnuite, încetați imediat utilizarea mașinii și contactați dealerul autorizat Brother sau cel mai apropiat centru de service autorizat Brother.

Precauții legate de depozitarea mașinii

Nu depozitați mașina în niciuna dintre locațiile descrise mai jos, în caz contrar putându-se produce deteriorări la nivelul acesteia, de exemplu rugină cauzată de condens.

- Expusă la temperaturi extrem de ridicate sau de scăzute
- Expusă la variații extreme de temperatură
- Expusă la umiditate ridicată sau aburi
- În apropierea unei flăcări, unui încălzitor sau unui aparat de aer condiționat
- În aer liber sau expusă la lumina solară directă
- Expusă la medii extrem de prăfoase sau uleioase

Notă

- Pentru a prelungi durata de viață a acestei mașini, porniți-o și utilizați-o periodic. Depozitarea mașinii pentru o perioadă extinsă de timp, fără utilizare, îi poate reduce eficiența.

Curățarea suprafeței mașinii

⚠ ATENȚIE

- Înainte de a curăța mașina, scoateți din priză cablul de alimentare electrică; în caz contrar, există riscul de vătămare corporală sau de electrocutare.

Curățarea suportului suveicii

Dacă se adună praf în suveică, vor fi afectate performanțele de cusut.

⚠ ATENȚIE

- Asigurați-vă că scoateți mașina din priză înainte de a o curăța. În caz contrar, vă puteți răni sau electrocuta.

- 1 Opriti mașina și scoateți din priză cablul de alimentare.
- 2 Ridicați acul și demontați piciorușul presor.
- 3 Scoateți acul (1) și demontați suportul piciorușului presor (2).
Apoi, desfaceți cele două șuruburi (3) și demontați placa acului.

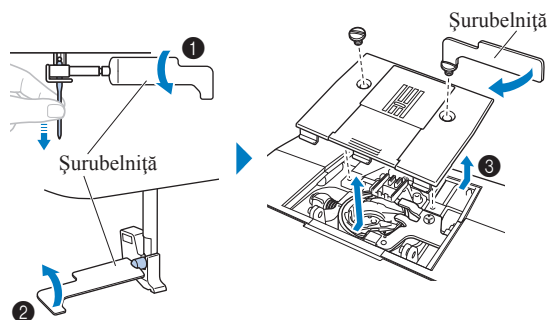

⚡ Notă

- Aveți grijă să nu scăpați în mașină șuruburile demontate.

- 4 Scoateți suveica și îndepărtați praful din suportul suveicii și din zona înconjurătoare.

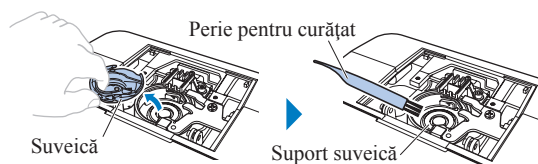

- * Nu lubrifiați suveica.

⚡ Notă

- Nu se recomandă utilizarea spray-urilor cu aer comprimat.

- 5** Introduceți suveica astfel încât marcajele ▲ și ● să fie aliniate.

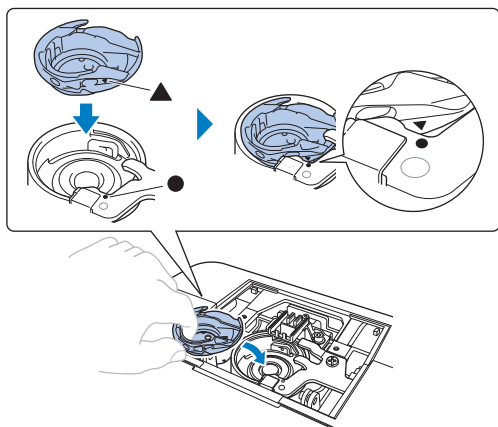

⚠ ATENȚIE

- Nu utilizați niciodată o suveică zgâriată; în caz contrar, firul superior s-ar putea încurca, acul s-ar putea rupe și ar putea fi afectate performanțele de cusut. Pentru o suveică nouă, contactați cel mai apropiat centru de service autorizat Brother.
- Asigurați-vă că montați corect suveica, în caz contrar acul se poate rupe.

- 6** Montați placa acului și apoi strângeți șuruburile.

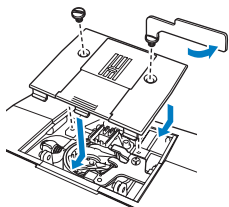

Depanare

Dacă mașina nu mai funcționează corect, înainte de a apela la service, verificați posibilele probleme descrise mai jos.

Puteți rezolva personal majoritatea problemelor. Dacă aveți nevoie de ajutor suplimentar, site-ul web Brother support vă oferă cele mai recente răspunsuri la întrebări frecvente și sfaturi de depanare. Vizitați-ne la adresa „<http://s.brother/cpkg/>”.

Dacă problema persistă, contactați dealerul Brother sau cel mai apropiat centru de service autorizat Brother.

Subiecte de depanare frecvente

În cele de urmează sunt descrise cauzele și soluțiile la cele mai uzuale subiecte de depanare. Consultați-le înainte de a ne contacta.

★: Doar pentru anumite modele.

Subiect	Pagina
Firul superior este strâns	25
Fir încurcat pe spatele materialului	25
Tensiune incorectă a firului	26
Materialul este prins în mașină și nu poate fi scos	26
Dacă firul se încurcă sub suportul bobinatorului ★	28

Firul superior este strâns

■ Mod de manifestare

- Firul superior apare ca o singură linie continuă.
- Firul bobinei este vizibil pe fața materialului. (Consultați ilustrația de mai jos.)
- Firul superior s-a strâns și iese dacă trageți de el.
- Firul superior s-a strâns și pe material apar încrețituri.
- Tensiunea firului superior este mare, iar rezultatele nu se schimbă după ce tensiunea firului este reglată.

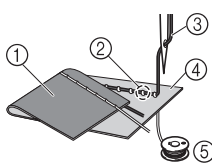

- 1 Spatele materialului
- 2 Firul bobinei este vizibil pe fața materialului
- 3 Fir superior
- 4 Fața materialului
- 5 Fir pentru bobină

■ Cauză

Înfilare incorectă a bobinei

Dacă firul bobinei este înfilat incorect, în loc să se aplice tensiunea corectă pe acesta, firul bobinei este tras prin material atunci când firul superior este ridicat. Din acest motiv, firul este vizibil pe fața materialului.

■ Detalii privind soluționarea/verificarea

Instalați corect firul bobinei. (pagina 9)

Fir încurcat pe spatele materialului

■ Mod de manifestare

- Firul se încurcă pe spatele materialului.
- După începerea cusutului, se aude un zgomot sacadat și coaserea nu poate fi continuată.
- Privind sub material, firul este încurcat în suveică.

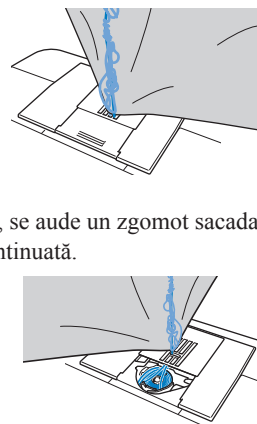

■ Cauză

Înfilare superioară incorectă

Dacă firul superior este înfilat incorect, firul superior trecut prin material nu poate fi tras ferm, încurcându-se în suveică și generând un zgomot sacadat.

■ Detalii privind soluționarea/verificarea

Îndepărtați firul încurcat și corectați înfilarea superioară.

1 Îndepărtați firul încurcat. Dacă nu poate fi îndepărtat, tăiați firul cu foarfecele.

* Pentru detalii, consultați secțiunea „Curățarea suportului suveicii” (pagina 24).

2 Scoateți firul superior din mașină.

3 Corectați înfilarea firului superior urmând instrucțiunile din „Înfilarea firului superior” (pagina 9).

* Dacă bobina a fost scoasă din suveică, consultați „Bobinarea/Instalarea bobinei” (pagina 7) pentru a monta corect bobina.

Tensiune incorectă a firului

■ Moduri de manifestare

1. Firul bobinei este vizibil pe fața materialului. (Consultați ilustrația de mai jos.)
2. Firul superior apare ca o linie dreaptă pe fața materialului.
3. Firul superior este vizibil pe spatele materialului. (Consultați ilustrația de mai jos.)
4. Firul bobinei apare ca o linie dreaptă pe spatele materialului.
5. Cusătura de pe spatele materialului este slabă sau insuficient tensionată.

□ Mod de manifestare 1 □ Mod de manifestare 3

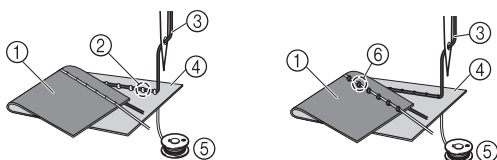

- ① Spatele materialului
- ② Firul bobinei este vizibil pe fața materialului
- ③ Fir superior
- ④ Fața materialului
- ⑤ Fir pentru bobină
- ⑥ Fir superior vizibil pe spatele materialului

■ Detalii privind cauza/soluționarea/verificarea

□ Cauza 1

Mașina nu este înfilată corect.

<Cu modurile de manifestare 1 și 2 descrise mai sus>

Înfilarea bobinei este incorectă.

Reduceți butonul rotativ pentru tensiunea firului în dreptul marcăjului „4”, apoi consultați „Bobinarea/Instalarea bobinei” (pagina 7) pentru a corecta înfilarea.

<Cu modurile de manifestare 3-5 descrise mai sus>
Înfilarea superioară este incorectă.

Reduceți butonul rotativ pentru tensiunea firului în dreptul marcăjului „4”, apoi consultați „Înfilarea firului superior” (pagina 9) pentru a corecta înfilarea firului superior.

□ Cauza 2

Nu se folosesc acul și firul potrivite pentru material.

Acul mașinii care trebuie utilizat depinde de tipul de material cusut și de grosimea firului.

Dacă nu se folosesc un ac și un fir potrivite pentru material, tensiunea firului nu va fi reglată corect, ceea ce cauzează încrețituri în material sau puncte de cusătură lipsă.

* Consultați „Combinății material/fir/ac” (pagina 12) pentru a verifica dacă sunt folosite acul și firul potrivite pentru material.

□ Cauza 3

Nu este selectată o tensiune superioară adecvată.

Selectați valoarea adecvată pentru tensiunea firului. Consultați „Tensiune fir” (pagina 17).

Tensiunea adecvată a firului diferă în funcție de tipul de material și de firul folosit.

* Reglați tensiunea firului în timpul unui test de cusut pe o bucătică de material identică celei utilizate în proiect.

☞ Notă

- Dacă înfilarea superioară și înfilarea bobinei sunt incorecte, tensiunea firului nu poate fi reglată corect. Verificați mai întâi înfilarea superioară și înfilarea bobinei și apoi reglați tensiunea firului.

• Dacă firul bobinei este vizibil de pe fața materialului

Rotiți butonul rotativ pentru tensiunea firului în sens invers acelor de ceasornic pentru a micșora tensiunea firului superior.

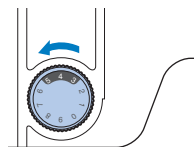

• Dacă firul superior este vizibil de pe spatele materialului

Rotiți butonul rotativ pentru tensiunea firului în sensul acelor de ceasornic pentru a mări tensiunea firului superior.

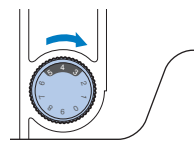

Materialul este prins în mașină și nu poate fi scos

Dacă materialul este prins în mașină și nu poate fi scos, este posibil ca firul să se fi încurcat sub placa acului.

Urmați procedura descrisă mai jos pentru a scoate materialul din mașină. Dacă operația nu poate fi executată conform procedurii, nu încercați să îl scoateți forțat, contactați cel mai apropiat centru de service autorizat Brother.

■ Scoaterea materialului din mașină

1 Opriți imediat mașina.

2 Opriți mașina.

3 Scoateți acul.

Dacă acul este coborât în material, rotiți volantul dinspre dvs. (în sensul acelor de ceasornic) pentru a ridica acul din material, apoi scoateți acul.

* Consultați „Înlocuirea acului” (pagina 13).

4 Demontați piciorușul presor și suportul piciorușului presor.

Dacă firul s-a încurcat pe piciorușul presor, scoateți firul încurcat, și apoi ridicați pârghia piciorușului presor pentru a scoate piciorușul presor. În caz contrar, piciorușul se poate deteriora.

* Consultați „Înlocuirea piciorușului presor” (pagina 14).

5 Ridicați materialul și tăiați firele de sub el.

Dacă materialul poate fi scos, faceți acest lucru. Continuați cu pașii următori pentru a curăța suportul suveicii.

6 Demontați capacul plăcii acului.

* Consultați „Curățarea suportului suveicii” (pagina 24).

7 Tăiați firele încurcate, apoi scoateți bobina.

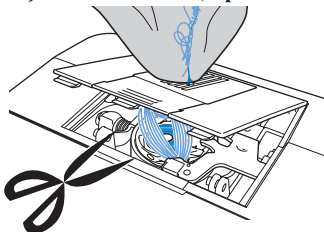

8 Scoateți suveică.

Dacă rămân fire în suveică, îndepărtați-le.

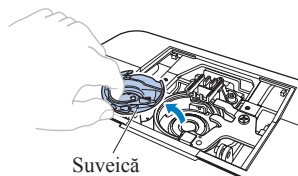

9 Utilizați peria pentru curățat sau un miniaccesoriu al unui aspirator pentru a îndepărta orice depuneri de scame sau de praf de pe suportul suveicii și din jurul acesteia.

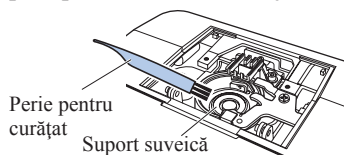

- Dacă materialul a putut fi îndepărtat → Continuați cu pasul 11.
- Dacă materialul nu a putut fi îndepărtat → Continuați cu pasul 10.

💡 Notă

- Nu se recomandă utilizarea spray-urilor cu aer comprimat.

10 Scoateți materialul și firele din placa acului.

Dacă nu puteți scoate materialul nici după ce ați efectuat acești pași, contactați cel mai apropiat centru de service autorizat Brother.

11 Introduceți suveica urmând instrucțiunile de la pasul 5 din „Curățarea suportului suveicii” (pagina 24).

12 Atașați capacul plăcii acului urmând instrucțiunile de la pasul 6 din „Curățarea suportului suveicii” (pagina 24).

13 Rotiți volantul pentru a verifica dacă ghearele de înaintare se deplasează lin și nu intră în contact cu marginile fantelor din placa acului.

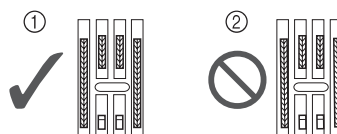

- ① Poziție corectă a ghearelor de înaintare
- ② Poziție incorectă a ghearelor de înaintare

14 Verificați starea acului, apoi montați-l.

Dacă acul este în stare necorespunzătoare, de exemplu dacă este îndoit, asigurați-vă că montați un ac nou.

* Consultați secțiunile „Verificarea acului” (pagina 13) și „Înlocuirea acului” (pagina 13).

📖 De reținut

- Dat fiind faptul că acul poate să se fi deteriorat atunci când materialul a fost prins în mașină, vă recomandăm să-l înlocuiți cu unul nou.

■ Verificarea operațiunilor mașinii

Dacă placa acului a fost demontată, verificați operațiunile mașinii pentru a confirma faptul că instalarea a fost efectuată corect.

1 Porniți mașina.

2 Selectați cusătura dreaptă (👉 acul în poziție centrală).

💡 Notă

- Nu instalați încă piciorușul presor și firul.

3 Rotiți lent volantul către dvs. (în sens invers acelor de ceasornic) și priviți din toate părțile, pentru a vă asigura că acul calcă pe centrul fantei din placa acului.

Dacă acul intră în contact cu placa acului, demontați placa și apoi montați-o la loc, începând cu pasul 13 din “Materialul este prins în mașină și nu poate fi scos” (pagina 27).

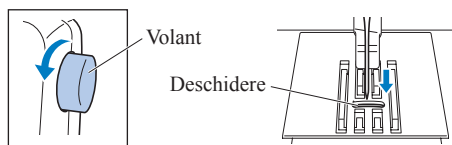

4 Selectați cusătura . În acest moment, măriți lungimea și lățimea cusăturii la setările maxime ale acesteia.

* Pentru detalii privind schimbarea setărilor, consultați „Setarea lungimii cusăturii și a lățimii cusăturii” (pagina 15).

5 Rotiți ușor volantul spre dvs. (în sens invers acelor de ceasornic) și asigurați-vă că tija acului și ghearele de înaintare funcționează corect.

Dacă acul sau ghearele de înaintare intră în contact cu placa acului, mașina poate să funcționeze defectuos; în consecință, contactați cel mai apropiat centru de service autorizat Brother.

6 Opriți mașina și apoi instalați bobina și piciorușul presor.

Nu utilizați niciodată un picioruș presor zgâriat sau deteriorat. În caz contrar, acul se poate rupe sau calitatea cusăturii poate fi afectată.

* Consultați secțiunile „Bobinarea/Instalarea bobinei” (pagina 7) și „Înlocuirea piciorușului presor” (pagina 14).

7 Înfilați corect mașina.

* Pentru detalii referitoare la înfilarea mașinii, consultați secțiunea „Înfilarea firului superior” (pagina 9).

8 Coaseți de probă pe un material din bumbac.

Notă

- Coaserea incorectă poate fi rezultatul înfilării superioare incorecte sau a coaserii materialelor subțiri. Dacă proba de cusut are rezultate slabe, verificați înfilarea superioară sau tipul de material utilizat.

Dacă firul se încurcă sub suportul bobinatorului ★

Dacă înfilarea bobinei începe când firul nu este trecut corect pe sub discul de pretensionare al conducătorului de fir, firul se poate încurca sub suportul bobinatorului.

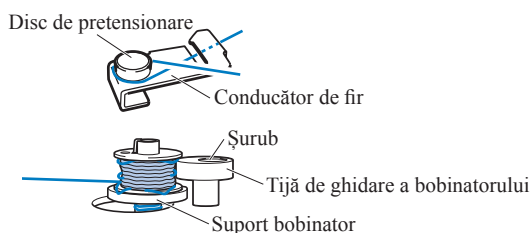

ATENȚIE

- Nu scoateți suportul bobinatorului chiar dacă firul s-a încurcat sub suport. În caz contrar, tăietorul de pe suportul bobinatorului se poate deteriora. (pentru modelele echipate cu tăietor).
- Nu scoateți șurubul de pe tija de ghidare a bobinatorului, în caz contrar mașina putând fi deteriorată; nu puteți derula firul prin scoaterea șurubului.

1 Opriți înfilarea bobinei.

2 Tăiați firul cu foarfecele lângă conducătorul de fir.

3 Împingeți axul bobinatorului spre stânga și apoi scoateți bobina de pe ax și tăiați firul care merge la bobină pentru a putea scoate complet bobina de pe ax.

4 Țineți capătul firului cu mâna stângă și derulați firul în sensul acelor de ceasornic de sub suportul bobinatorului cu mâna dreaptă.

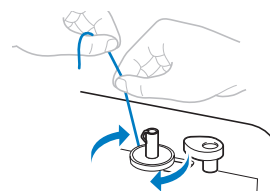

Lista modurilor de manifestare

Dacă pagina de referință este „*”, contactați dealerul autorizat Brother sau cel mai apropiat centru de service autorizat Brother.

Simptom, cauză/soluție	Referință
Mașina nu funcționează.	
Mașina nu este băgată în priză.	6
Întreprătorul principal este oprit.	6
Axul bobinatorului este împins spre dreapta.	8
Pedala de control nu este utilizată corect.	6
Acul se rupe.	
Acul nu este montat corect.	13
Șurubul de fixare a acului este slăbit.	13
Acul este întors, îndoit sau are vârful bont.	13
Acul sau firul nu este adecvat pentru material.	12
Piciorușul presor nu este potrivit pentru cusătura selectată.	14
Firul superior este prea tensionat.	17
Materialul este tras, împins sau ghidat strâmb. ▶ Ghidați ușor materialul.	16
Zona din jurul deschiderii din placa acului este zgâriată. Acesta nu este o zgârietură.	*
Zona din jurul deschiderii din piciorușul presor este zgâriată.	*
Suveica este zgâriată.	*
Nu se utilizează o bobină concepută pentru această mașină.	7
Firul superior se rupe.	
Înfilarea superioară este incorectă. (De exemplu, mosorul nu este montat corect sau firul iese din canalul pentru fir.)	9
Există noduri sau încurcături în fir. ▶ Îndepărtați nodurile sau încurcăturile.	-
Acul nu este potrivit pentru firul pe care îl utilizați.	12

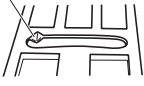
Simptom, cauză/soluție	Referință
Firul superior este prea tensionat.	17
Firul s-a încurcat, de exemplu în suveică.	27
Acul este întors, îndoit sau are vârful bont.	13
Acul nu este instalat corect.	13
Zona din jurul deschiderii din placa acului este zgâriată. Acesta nu este o zgârietură. 	*
Zona din jurul deschiderii din piciorușul presor este zgâriată.	*
Suveica este zgâriată sau are o bavură pe ea.	*
Nu se utilizează o bobină concepută pentru această mașină.	7
Firul bobinei este încurcat sau se rupe.	
Firul bobinei este înfășurat necorespunzător.	7
Bobina este zgâriată sau nu se rotește uniform.	7
Firul este încurcat.	25
Nu se utilizează o bobină concepută pentru această mașină.	7
Bobina este instalată incorect.	9
Tensiunea firului este incorectă.	
Înfilarea superioară este incorectă.	9
Firul bobinei este înfășurat necorespunzător.	7
Acul sau firul nu este adecvat pentru material.	12
Piciorușul presor nu este atașat corect.	15
Suportul piciorușului presor nu este atașat corect.	15
Tensiunea firului este incorectă.	17
Nu se utilizează o bobină concepută pentru această mașină.	7
Bobina este instalată incorect.	9
Materialul este încrețit.	
Înfilarea firului superior sau instalarea bobinei este incorectă.	7, 9
Mosorul nu este montat corect.	7
Acul sau firul nu este adecvat pentru material.	12
Acul este întors, îndoit sau are vârful bont.	13
În cazul în care coaseți materiale subțiri, cusătura este prea groasă. ► Coaseți folosind un material de stabilizare sub material.	-
Tensiunea firului este incorectă.	17
Lipsește puncte de cusătură.	
Înfilarea superioară este incorectă.	9
Acul sau firul nu este adecvat pentru material.	12
Acul este întors, îndoit sau are vârful bont.	13
Acul nu este instalat corect.	13
S-a acumulat praf sub placa acului sau în suveică.	24

Simptom, cauză/soluție	Referință
Firul este încurcat pe spatele materialului.	
Înfilarea superioară este incorectă.	9
Acul sau firul nu este adecvat pentru material.	12
În timpul coaserii se aude un zgomot ascuțit.	
S-a acumulat praf în ghearele de înaintare sau în suveică.	24
Înfilarea superioară este incorectă.	9
Suveica este zgâriată.	*
Nu se utilizează o bobină concepută pentru această mașină.	7
Dispozitivul de înfilare a acului nu poate fi utilizat. ★	
Acul nu este în poziția maximă.	10
Acul este instalat incorect.	13
Acul este întors, îndoit sau are vârful bont.	13
Înfilarea superioară este incorectă.	9
Cârlițul dispozitivului de înfilare a acului este îndoit și nu trece prin urechea acului.	*
Pârghia dispozitivului de înfilare a acului nu poate fi mișcată sau readusă în poziția sa inițială.	*
Se utilizează un ac de mărimea 65/9. ► Acul nu este compatibil cu dispozitivul de înfilare a acului. Treceți manual firul prin urechea acului.	10
Cusătura nu este realizată corect.	
Piciorușul presor nu este potrivit pentru cusătura selectată.	14
Tensiunea firului este incorectă.	17
Firul s-a încurcat, de exemplu în suveică.	27
Materialul nu avansează.	
Ghearele de înaintare sunt coborâte. ★ ► Glisați comutatorul pentru poziționarea ghearei de înaintare spre ▲▲.	21
Cusătura este prea fină.	15
Acul sau firul nu este adecvat pentru material.	12
Firul s-a încurcat, de exemplu în suveică.	27
În timpul rotirii bobinei, firul acesteia a fost înfășurat sub suportul bobinatorului. ★	
Firul a fost trecut incorect pe sub discul de prețensionare de pe conducătorul de fir. ► Scoateți orice fir încurcat și apoi înfilați bobina.	8, 28
Firul bobinei nu poate fi tras în sus.	
Acul este întors, îndoit sau are vârful bont.	13
Bobina este instalată incorect.	9
Becul lămpii de cusut nu se aprinde.	
Lampa de cusut este deteriorată.	*
Materialul se deplasează în sens opus.	
Mecanismul de alimentare este deteriorat.	*

Simptom, cauză/soluție	Referință
Acul intră în contact cu placa acului.	
Șurubul de fixare a acului este slăbit.	13
Acul este întors, îndoit sau are vârful bont.	13
Materialul care este cusut la mașină nu poate fi scos.	
Firul s-a încurcat sub placa acului.	27
În mașină a căzut un ac rupt.	
► Opriți mașina și demontați placa acului. Dacă acul căzut în mașină poate fi văzut, utilizați o pensetă pentru a-l îndepărta. După ce ați îndepărtat acul, readuceți placa acului în poziția sa inițială și introduceți un ac nou. Înainte de a porni mașina, rotiți încet volantul către dvs. pentru a verifica dacă se rotește lin și dacă acul nou intră prin centrul fantei din placa acului. Dacă volantul nu se rotește lin sau dacă acul căzut în mașină nu poate fi îndepărtat, consultați dealerul autorizat Brother sau cel mai apropiat centru de service autorizat Brother.	24
Volantul nu se rotește ușor.	
Firul este încurcat în suveică.	27
Modelele de cusături decorative sunt aliniate incorect. ★	
A fost utilizat un picioruș presor nepotrivit.	14
Reglarea cusăturii este setată incorect.	23

Mesaje de eroare

Nr. crt.	Cauză	Soluție
E1	S-a apăsat pedala de control (sau s-a apăsat ⬇️ (butonul „Start/Stop”) deși pedala de control nu era conectată ★) sau ⬆️ (butonul pentru cusătura de inversare/întărire) a fost apăsat timp ce piciorușul presor era ridicat.	Coborâți pârghia piciorușului presor înainte de a continua operația.
E2	A fost selectată o cusătură diferită de butonieră sau cheiță și pedala de control a fost apăsată (sau ⬆️ (butonul „Start/Stop”) a fost apăsat deși pedala de control nu era conectată ★) în timp ce pârghia pentru butonieră era coborâtă.	Ridicați pârghia pentru butonieră înainte de a continua operația.
E3	A fost selectată cusătura de butonieră sau cheiță și pedala de control a fost apăsată (sau ⬆️ (butonul „Start/Stop”) a fost apăsat deși pedala de control nu era conectată ★) în timp ce pârghia pentru butonieră era ridicată.	Coborâți pârghia pentru butonieră înainte de a continua operația.

Nr. crt.	Cauză	Soluție
E4	⬆️ (butonul pentru cusătura de inversare/întărire) (sau ⬇️ (butonul de poziționare ac) ★) a fost apăsat în timp ce axul bobinatorului era deplasat spre dreapta.	Deplasați axul bobinatorului spre stânga înainte de a continua operația.
E5	ⓘ (butonul „Start/Stop”) a fost apăsat în timp ce pedala de control era atașată. ★	Deconectați pedala de control sau folosiți pedala de control. ★
E6	Motorul s-a blocat pentru că firul s-a încurcat.	Îndepărtați firul încurcat înainte de a continua operația.
E7	A fost selectată numai cusătura pentru ac simplu și a fost apăsată pedala de control (sau ⬆️ (butonul „Start/Stop”) a fost apăsat deși pedala de control nu era conectată ★) în timp ce modul ac dublu este activat.	Selectați o cusătură pentru acul dublu.
F1 F9	Mașina poate fi defectă.	Contactați cel mai apropiat centru de service autorizat Brother.

Semnale sonore de funcționare ★

- La pornirea mașinii sau la apăsarea unei taste (funcționare corectă)
 - **Un semnal sonor**
- Când mașina este pornită în timp ce se modifică o setare (pagina 6)
 - **Două semnale sonore**
- Dacă se efectuează o operație incorectă sau se apasă o tastă care nu funcționează
 - **Două sau patru semnale sonore**
- Dacă mașina se blochează, de exemplu pentru că firul se încurcă
 - **Se aud semnale sonore timp de patru secunde și mașina se oprește automat.** Înainte de a continua să coaseți, nu uitați să verificați cauza erorii și să o remediați.

★: Doar pentru anumite modele.

A	
ac	13
acesorii	5
accesoriu plat	4
ac dublu	5, 13
alimentare cu curent electric	4, 6
ax de mosor suplimentar	5, 14
ax mosor	4, 7, 10
B	
bobină	7
bobinator	4, 28
braț liber	19
butoane de control	4
buton de poziționare ac	4
buton pentru cusătura de inversare/întărire	4
buton rotativ pentru tensiunea firului	4, 26
buton „Start/Stop”	4
C	
capac bobină	4, 8
capacul plăcii acului	27
combinații material/fir/ac	12
comutator pentru poziționarea ghearei de înaintare	4, 21
conducător de fir de pe tija de fixare a acului	4, 14
controlerul pentru viteza de cusut	4
cusătură de întărire	16
cusătură de inversare	16
cusătură dreaptă	7
D	
depanare	25
disc de pretensionare	8, 28
dispozitiv de desfăcut cusături	5, 20
dispozitiv de înfilare a acului	4, 10
E	
efectuarea automată a cusăturilor de inversare/întărire	7, 17
G	
gheare de înaintare	4, 27, 29
I	
înfilarea firului pe bobină	7
înfilarea pârghei de ridicare a firului	4, 10
înfilare firului superior	9
instalarea bobinei	7
introducere rapidă a bobinei	4, 9
L	
lățime cusătură	15
LCD	6
M	
mesaje de eroare	30
P	
panou de control	6
pârghie pentru butonieră	4
pârghie picioruș presor	4, 8, 14, 16
pedală de control	6
perforator de capse	5, 20
picioruș de deplasare	5, 15
picioruș pentru matlasat	5, 15
picioruș presor	4, 14
piese principale	4
placă ac	4
poziția de oprire a acului	6
R	
reglare cusătură	7, 23
S	
semnale sonore de funcționare	7, 30
setări	6
suport picioruș presor	4, 15
suport suveică	24
șurub de fixare a acului	4
suveică	24
T	
tăietor de fir	4, 10, 16
taste pentru lățimea cusăturii	6, 15
taste pentru lungimea cusăturii	6, 15
taste pentru selectarea cusăturii	6, 15
tensiune fir	17, 26
V	
volant	4

Vă rugăm să ne vizitați la <http://s.brother/cpkag/> unde puteți primi informații de asistență (ghidul de coasere, tabel cu tipuri cusături, instrucțiuni video, răspunsuri la întrebările frecvente, etc.) pentru aparatul dumneavoastră Brother.



Pentru a obține informații despre videouri, vă rugăm să vizitați <http://s.brother/cvkag/>.



Brother SupportCenter este o aplicație mobilă care oferă informații de asistență (instrucțiuni video, răspunsuri la întrebările frecvente, etc.) pentru aparatul dumneavoastră Brother. Vizitați Google Play™ sau App Store pentru a o descărca.



Google Play™



App Store

Mărci înregistrate

App Store este o marcă de servicii a Apple Inc.
Android și Google Play sunt mărci comerciale ale Google, Inc.
Utilizarea acestor mărci comerciale se face în conformitate cu permisiunile Google.